

Модель художница Людмила Надточий.

**ВСЯ ВЛАСТЬ...
ЖЕНЩИНЕ?**

**ПОШЕХОНСКИЕ
НОВОСТИ**

**ТАМАРА ГЛОБА:
ЧЕТЫРЕ СТИХИИ**

Фото Н. МАТОРИНА

РАБОТНИЦА 2'91

ISSN 0131-8047

SOVIET WOMAN'S MAGAZINE



ЕЖЕМЕСЯЧНЫЙ
ЖУРНАЛ ДЛЯ ЖЕНЩИН
И СЕМЬИ

Издается с марта 1914 года

МОСКВА • ИЗДАТЕЛЬСТВО «ПРАВДА»

ФЕВРАЛЬ 1991

В НОМЕРЕ

Криминальный репортаж
РЭКЕТ БЕЗ ВЫСТРЕЛОВ 5

Женское движение:
действующие лица
НЕ ПОРА ЛИ ПОТЕСНИТЬСЯ? 10

КЛУБ ДЕЛОВЫХ ЖЕНЩИН 12

«Подружка»
«ДУША ПРОСНУЛАСЬ...» 14

ДОМАШНИЙ КАЛЕЙДОСКОП

ДЕТСКИЙ КЛУБ «ФИЛИППОК» 22

Пока не высохли краски
ОТСТУПЛЕНИЕ ВПЕРЕД 32

Разговор для двоих
ДЕВЯТЬ МЕСЯЦЕВ СЧАСТЬЯ 34

Конкурс «СССР — ИТАЛИЯ»
«ФРАТЕРС» —
ЗНАЧИТ БРАТСТВО 37

Те, кто не успел подписаться на «Работницу» на 1991 год, могут сделать это в любом отделении связи до первого числа предподписного месяца. Цена одного номера — 60 копеек. Цена подписки на квартал — 1 рубль 80 копеек, на полгода — 3 рубля 60 копеек.

При перепечатке материалов ссылка на журнал «Работница» обязательна.



Уважаемая «Работница»!

Хочу напомнить, говоря о себе, что, несмотря на пустые прилавки, на тягостные сообщения газет, радио и телека, нервозность в работе, на сбивчивое движение поездов и автобусов, скверное медицинское обслуживание и т. д. и т. п., жива еще и сдаваться не собираюсь, поскольку если не я, то кто умоет, оденет, накормит в «горящей избе» нашего времени, поскольку мир зарождается во мне и мной он вертится...

Мой возраст? Не важно. И что я, и кто? Конкретная!

От имени всех, кто видит пустые прилавки, слышит тягостные сообщения, ждет поездов, самолетов, идет на прием к врачу и т. д. и т. п., хочу напомнить о себе, одной из тысячи, из миллионов, единственной и неповторимой: жива я еще и сдаваться не собираюсь, поскольку если не я, то кто...

Светлана Яцевич, г. Минск (из письма)

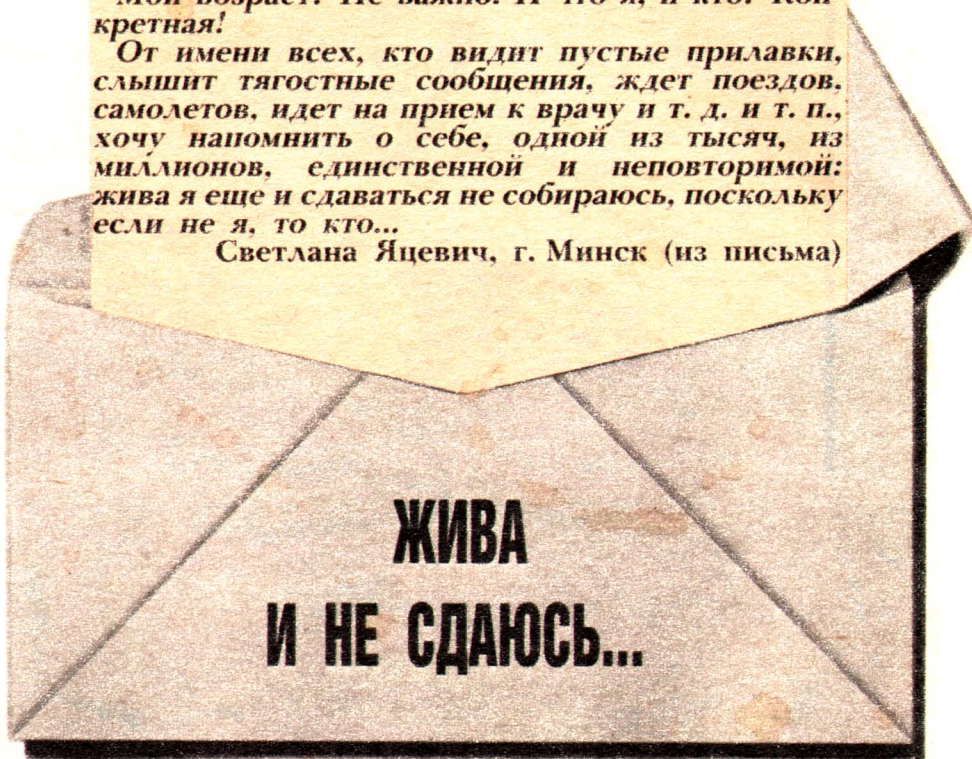

Сегодня в нашем журнале мы хотим показать один день женщины. День женщины, как жизнь ее — от рождения, в образе утра, до вечера — вечности. Можно представить себе, что хотя бы на один день все женщины — семьи, страны и мира — отойдут от дел, забот, мелких хлопот. Засядут в кофейнях, пивных, залагут на пляжах и лесных лужайках. Лично я хотел бы этого. Хоть отдохнули бы все разом. Но уверен, что вращение Земли замедлится в несколько раз и она начнет потихонечку останавливаться, пока все те же руки ее не подхватят, не подтолкнут.

Мужики, не обижайтесь и не думайте, что это хохма, я действительно в этом уверен. Вспоминаю свою мать, свою любимую... Сколько я недодал им своей силы, энергии! Все ушло по пустякам. Жалею сейчас. Недодал, не помогал, а все двигалось — и был выращен, выкормлен. Меня порой пугают

деловые женщины, но еще больше — деловые мужчины, забывающие о том, что не было бы столько деловых женщин с их помощью. Это мы их творим, лепим, потом бросаем, каемся, а жизнь уходит, уходят чувства. Остается только один день женщины, одна ее жизнь, которая сродни вечности, которой мы все сейчас протягиваем наши души, а она принимает только избранных!

День женщины... Не праздничный, а обычный день — от пробуждения до сна. День современной женщины...

Сегодня в номере, или с утра до вечера, с вами, читатели, певица Эдита Пьеха, таксистка Любовь Иванчина, художница Татьяна Федорова, работница сбербанка Наталья Сигунова, писатель и драматург Людмила Петрушевская и другие.

Александр Ткаченко, редактор отдела литературы и искусства, ведущий номер.



**ТРИ РЕПОРТАЖА
ОБ ОДНОМ ДНЕ ЖЕНЩИНЫ**

**«ТАКСИ СВОБОДНО?» —
СПРАШИВАЮТ
ЛЮБОВЬ ИВАНЧИНУ
(СТР. 19).**

Фото Сергея Бондаренко, Анатолия Жмулюкина.



**«ЗДРАВ-СТВИЙ-ТЕ!» —
ВАС ПРИВЕТСТВУЕТ
ЭДИТА ПЬЕКА
(СТР. 6).**



**«ПОЗДРАВЬТЕ
МЕНЯ!» —
ЭТО ПРОСЬБА
НАТАЛЬИ СИГУНОВОЙ (СТР. 20).**

Типичный дедушка

 Манекенщица Марго Хемингуэй однажды сказала, что ее жизнь так же опасна и быстротечна, как жизнь ее знаменитого деда. Как и Эрнест Хемингуэй, она слишком много пьет, у нее полно несчастных романов, и она подвержена частым депрессиям. В конце 70-х годов ее карьера практически прекратилась после того, как она набрала около 28 килограммов лишнего веса. Потом последовал несчастный случай во время катания на лыжах, и она полностью удалась с глаз зрителей.

Сейчас же, трезвая и вновь стройная, она совершила блестящее возвращение к публике — ее фотография была помещена в журнале «Плейбой». Марго Хемингуэй (35 лет) говорит: «Я отдала свои последние сбережения, чтобы вернуться таким образом».

Одежда для полных

 Когда-то Вальтер Хадсон, самый толстый человек в мире (вес — 636 кг), не мог даже просто встать с постели. Когда он смог это сделать (похудев на 318 кг), ему нечего было надеть, кроме как обернуться простынями. Сейчас он открыл свое дело. Он создал службу, которая по предварительному почтовому заказу высылает модную одежду действительно полным женщинам — с объемом бедер 244 сантиметра.

В. Хадсон заработал уже более 1 миллиона долларов и собирается представить на суд зрителей свою коллекцию купальных костюмов.

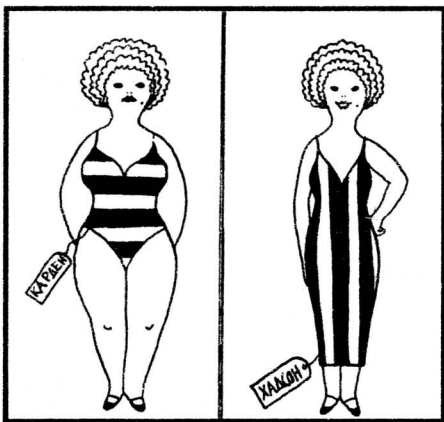

Новые съемки Софи Лорен: искусство или халтура?

 Софи Лорен, поразительно прекрасная в свои 55, снимается в Италии. Как говорит режиссер фильма Лина Вертмюллер, настоящим героем фильма является семейный обед, а особенно — пряное тушеное мясо, традиционная субботняя еда в городе Пиццуоли, где происходит действие фильма. «Это не просто неаполитанское блюдо, — говорит Вертмюллер, — это также определенная философия жизни, символ солидарности и любви в семье». Для С. Лорен не представляет никакого труда почувствовать «семейную» атмосферу фильма. Ее муж, Карло Понти, — один из продюсеров фильма, а дочь Софи по фильму играет Алессандра Муссолини, родная племянница Софи Лорен.

Удивительные перемены

 Двадцатилетняя знаменитая теннисистка Штеффи Граф чаще всего воспринимается как робот, а не как женщина. Но сейчас отец Штеффи, Питер, решил изменить ее устоявшийся имидж. Он отверг предложение журнала «Плейбой» и контракт в 750 тысяч долларов за разрешение сфотографировать Штеффи обнаженной, но в одном из номеров журнала «Вог» Штеффи появилась на нескольких фотографиях в удивительно соблазнительных позах. После чего отец Штеффи сказал, что она гораздо больше женщина, чем теннисная машина.



Женщинам запрещено водить машину

 Правительство Саудовской Аравии объявило, что отныне на территории страны всем женщинам запрещено находиться за рулем автомобиля. Власти предупредили, что все нарушившие это предписание будут подвергнуты серьезным санкциям. Каким именно, уточнено не было. Принятый закон одинаково распространяется как на подданных королевства, так и на иностранок.

Королевское рукопожатие

 Во многих отношениях это был обычный визит в бывшую английскую колонию, с соответствующими церемониями. Но во время своего пятидневного турне по Нигерии принц и принцесса Уэльские были возмущены, узнав, что в городе Энугу 100 нищих и калеки были выгнаны из города на время пребывания в нем царственных особ. И в реабилитационном центре для прокаженных в городе Майдугури Чарльз и Диана завоевали сердца окружающих тем, что не побоялись пожать руки пациентам центра.

Мать века

 Матриарх династии Кеннеди Роза Кеннеди в своей жизни испытала и славу, и трагедии. В прошлом году ей, матери девяти детей (включая убитых сыновей Джона и Роберта), исполнилось 100 лет. Отметить это событие собралось около 350 человек, среди них 28 внуков и 22 правнука. Ее сын сенатор Эдвард Кеннеди сказал: «Роза — самая чудесная мать и самый вдохновенный педагог, о котором только может мечтать каждый ребенок. Она символ надежды всей нашей семьи».

Карманный гинеколог

 Массовое производство малогабаритного прибора, позволяющего с минимальным отклонением в два-три дня определять сроки беременности, начнет отдел радиозлектронного монтажа экспериментального творческого объединения «Фонд» г. Донецка. Авторская идея этого уникального прибора индивидуального пользования принадлежит доктору медицинских наук М. Вербицкому. Уже получены экспериментальные образцы прибора. Женщине, купившей «домашнего доктора», достаточно будет внести в приборку несколько капель слюны, чтобы получить результат. Ориентировочная стоимость новинки не больше 10 рублей.

Необычный рекорд

 Самое большое (официально зарегистрированное) количество детей в первой жены Федора Васильева (род. в 1707 г.). Они жили неподалеку от Москвы. У этой женщины было 69 детей: 16 раз она рожала двойню, 7 раз — тройню, 4 раза — по 4 ребенка. Дети были рождены за период 1725—1765 годов.

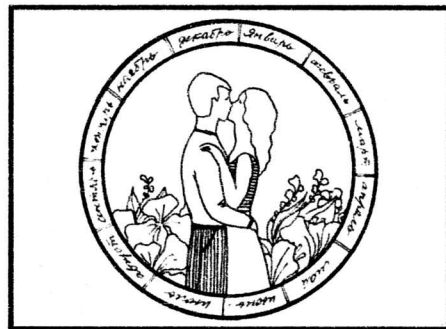

Поцелуй длится два месяца

 В назидание тем, кто привык жить и все делать не спеша, не задумываясь о последствиях, болгарская газета «Дума» поместила заметку о том, как жители Западной Европы расходуют свою жизнь.

Кто бы подумал, но из 75 лет человек целых четыре дня только и делает, что завязывает и развязывает шнурки на ботинках!

По-разному, видимо, в зависимости от традиций, уходит время на личную гигиену. Так, два с половиной месяца шведы тратят на чистку зубов, а англичанам не жалко на них и целых четыре! Англичане совершают омовение почти 15 месяцев, то есть 24 минуты в день. Скандинавам и немцам достаточно и 17 минут.

На раздевание перед сном европейцы тратят минуту в день, которая за 75 лет складывается в 20 дней. А вот на одевание по утрам у мужчин уходит 10 минут, или больше полугода за 75 лет. Женщины на этот важный процесс отводят 14 минут, которые разрастаются в девять месяцев.

Интимные отношения также занимают неодинаковое место в жизни представителей различных наций. Немцы, англичане и шведы довольно «холодны» и посвящают «первородному греху» всего около года, а поцелуям — два с половиной месяца за 75 лет.

На чтение этой заметки у вас ушло около двух минут. И если каждый день вы будете читать ровно столько же, то за 75 лет на это занятие у вас уйдет 35 дней...

По материалам прессы

Когда следователь В. Викулов рассказывал эту жуткую историю, я поймал себя на мысли, что где-то уже приходилось такое слышать. Вспомнил: нечто подобное видел в западном кинобоевике. Сказал об этом следователю. Тот кивнул, ответил: «Не вам одному приходят на ум подобные сравнения. Даже сам потерпевший не раз повторял, что ему не верится в происходящее. Будто кино какое-то запустили... Я-то просто убежден: наш преступный мир на самом деле много почерпнул из сюжетов видеофильмов. Приемы, которые они применяют, сплошь и рядом во всех подробностях можно проработать, не отрываясь от телевизора».

Я держал в руках фотографию заплаканной маленькой девочки с застывшим ужасом в глазах и чувствовал, как во мне просыпается ненависть...

РЭКЕТ БЕЗ ВЫСТРЕЛОВ

Время приближалось к полуночи. Почти все посетители небольшого кооперативного кафе «Как дома» разошлись. За столиком оставались только трое молодых мужчин. Хозяин заведения уже не раз просил слегка хмельных гостей отправиться домой или еще куда-нибудь, но те словно не слышали и продолжали тихую беседу. Наконец он подошел к столику и хотел уже было пригрозить милицией, как вдруг двое резко вскочили, ударом ноги уложили его на пол, завернули руки за спину.

— Слушай сюда,— на восточный манер заговорил третий, оставаясь как ни в чем не бывало сидеть за столиком.— Записочку нашу получал? Получал. Устную просьбу слушал? Слушал. Все, мирные переговоры закончились. Бабки на стол. Ну?!

Последовал удар по почкам. Человек на полу застонал.

— Здесь у меня только тысяча,— прохрипел он.— Остальное в банке.

— Давай сюда. За тобой еще три штуки. Завтра отдашь нашему человеку. И ни-ни, парень. Понял?

■ ■ ■ Когда Сергей Шитов задумывал открыть семейное кафе, первое, что сказал ему полушутя-полусерьезно двоюродный брат Андрей, было:

— Придут рэкетеры — позови меня. Мы с приятелем решим проблему.

Андрей долго занимался боксом, и слова его, естественно, имели вес. Но Шитов тогда не придавал значения совету брата. Идея увлекла его. Ну а действительно, почему не попробовать? Сам — повар, жена — прирожденнаястряпуха. Ее сестра — экономист. Вместе отличная команда может получиться. Девятилетняя Анюта, дочка, поможет, чем сможет. Она обожает месить тесто.

— Шитов получил помещение — не-

большой полуподвал,— рассказывает следователь,— сделал ремонт, решил проблему мебели и посуды, но самое главное: заключил договор с арендатором в ближней деревне на поставку мяса и овощей. Дело пошло, и он уже стал понемногу выплачивать государственный кредит...

Да, дело пошло. Кафе «Как дома» быстро снискало себе популярность в основном у недалеко живущих семей. Здесь на самом деле все было, как дома: вкусная, недорогая домашняя еда, уютная обстановка...

Когда посланец пришел на следующий день за тремя тысячами — оставшимся «долгом»,— его встретили Андреем с товарищем. Разговор был коротким. Посланец ушел с разбитым глазом и губой, крикнув на прощание, что теперь счет пойдет не только на рубли. Какой смысл в этих словах был заложен, братья поняли через несколько дней.

Анюту схватили прямо в подъезде. Причем одна из соседок, пожилая женщина, оказалась свидетелем похищения ребенка, но была так запугана, что, даже когда уже преступников посадили за решетку следственного изолятора, она ничего толком рассказать не могла. Двое мужчин влетели в дверь подъезда следом за девочкой, зажали ей рот тряпкой и, схватив на руки, выскочили на улицу. Там уже стояла машина. Все это произошло в два часа дня. Пожилая соседка гуляла в это время с маленьким внуком во дворе. Она так и осталась стоять, обняв малыша, и не проронила ни слова.

Шитовы спохватились только в шесть часов вечера. Обычно дочка после школы забегала домой, переодевалась и к четырем была в кафе, обедала. Еще час родители ждали, а потом бросились к телефону. Они обзвонили всех Анютиных подруг, рассчитывая, что она задержалась у кого-то из них. Шитовым и в голову не приходило, что на самом деле произошло.

Около восьми вечера один из посетителей ушел, оставив на столе запечатанный конверт. Сергей машинально положил его на стойку, подумав, что владелец скоро вернется за ним. Так бывало нередко: люди что-то забывали, но, возвращаясь, находили забытые вещи. Но вдруг он случайно увидел большие печатные буквы: «Хозяину». Шитов секунду поколебался: ему или не ему? Решив, что ему, разорвал конверт. В нем оказалась фотография. Взглянув, Шитов побледнел, сел на стул и обхватил голову руками. С фотографии на него смотрела заплаканная Анюта. К ее худенькой шее был приставлен нож.

Скоро Сергей просидел вот так, почти не осознавая происходящее, он и сам не знает. Прибежала жена, сказала, что его просят к телефону, но, увидев фотографию, застонала, опустилась рядом.

Из телефонной трубки знакомый голос с восточным акцентом прошипел:

— Пятнадцать кусков, и твоя дочь дома. Живая. Если скажешь милиции, ножичек, что на картинке, зашевелится. Через час позвоню снова.

В трубке послышались гудки. Сергей не успел ничего сказать. Что делать? Где брать столько денег? Ведь через час может случиться страшное...

— Дежурному по городу,— рассказывает Викулов,— Шитов позвонил в восемь двадцать вечера. Молил о помощи, путано объясняя ситуацию. С трудом разобравшись, что происходит, мы через десять минут отправили в кафе переодетого сотрудника уголовного розыска. Шитова вызывать в управление было нельзя. Преступники могли следить за ним. Хорошо еще, что он догадался позвонить нам, а не приехать.

Еще через двадцать минут сотрудник угрозыска, выяснив у Шитова все подробности, связался с опергруппой. Было решено немедленно отдать пятнадцать тысяч рублей преступникам и после того, как Анюта будет передана родителям, взять бандитов.

Ровно через час раздался звонок. — Ну как? — спросил тот же голос. — Я готов отдать деньги. Где моя дочь?

— Вот и хорошо. Через полчаса встречаемся у памятника. Отдашь деньги — получишь дочь.

Встреча состоялась в точно названное время. Но Анюты с преступниками не оказалось. Омоновцы, «курировавшие» встречу, обследовали всю округу — девочки не было. Брать преступников, пока не освобождена девочка, нельзя. Шитов, отдав деньги, вернулся.

— Они сказали, что через полчаса я найду ребенка в парке, в беседке. А если они обманули? — Голос Сергея дрожал.

Парк на другом конце города. Нужно успеть перехватить. Викулов бежит к телефону-автомату (когда же наконец оперативников обеспечат рациями?) и дает команду немедленно оцепить парк. За бандитами, которые только что получили деньги, слежка установлена. Но кто должен привезти девочку в беседку? Надо успеть, успеть...

— Мы успели.— Викулов удовлетворенно откинулся на спинку стула.— Вернее, не мы, а наши ребята из другого отряда. Они взяли этих подонков, когда те оставили девочку в беседке, а сами рванули на машине. Тут же последовала команда забрать и тех, кто принимал деньги. К тому времени они привели нас к своему шефу. На радостях даже не стали плутать по городу, как обычно они делают, чтобы сбить возможный «хвост».

Вся операция длилась три часа двадцать минут. Обошлось без выстрелов, хотя, как потом выяснилось, у бандитов было с собой два пистолета. Они просто не успели ими воспользоваться.

— Уже в который раз подобные преступления развиваются по одинаковому сценарию,— сказал, прощаясь, следователь.— Люди думают, что своими силами избежатся от рэкета. Шитовы тоже думали победить силой. Сегодня рэкет, увы, посерьезнел. Его на испуг не возьмешь. Предоставьте заниматься этим делом нам. Но только вовремя общайтесь. А мы уж постараемся...

А. ЧИЖЕВСКИЙ



Фото Николая Маторина

**И МОРОЗ
НЕ СТРАШЕН!...**

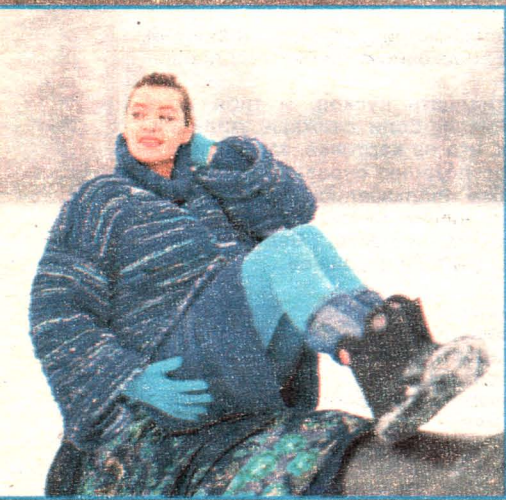

Что было, что будет, чем сердце успокоится... Ах, если бы знать, чем! А было? Много чего было...

Красноярскую школу Людмила закончила с золотой медалью. Родители думали: прямая дорога ей в Московский университет (мама мечтала о журналистской карьере для дочери). Но та, упрямая, поступила в техникум учиться на конструктора верхней женской одежды. Потом московский институт все же будет, но — технологический. После окончания учебы — Центральная опытно-техническая швейная лаборатория, Центр моды России, авторское ателье. Совсем недавно зарегистрировано малое предприятие — фирма «Мила Надточий». Кстати, она первая среди наших модельеров «осмелилась» назвать ателье, а потом фирму своим именем. По ее мнению, когда твое «детище» «прославляет» твое имя — это повышает ответственность за то, что ты делаешь, например, как подпись под документом.

— Я хочу, чтобы женщины, перешагнув порог моего салона, попадали бы в иное измерение, из суетолики повседневного бытия в царство Прекрасной Дамы, царство красоты, — говорит Людмила.

Здесь можно будет купить абонемент, и в течение года художники, дизайнеры, конструкторы будут работать над созданием вашего гардероба. Если вы захотите, сможете купить и уже готовую уникальную авторскую модель в маленьком магазинчике — бутике — и, само собой разумеется, обувь, аксессуары к ней.

Еще — показы и столь необходимые многим женщинам консультации психолога, экстрасенса. Но все это еще только будет...

А что сегодня? Сегодня ее коллекции удивляют и восторгают, иногда заставляют улыбнуться, иногда — задуматься. И каждая — этап восхождения к праву быть самой собой. Осенью прошлого года Людмила участвовала в выставке моделей советских художников в Париже. Ее «Викинги» и «Сибирь» заставили рукоплескать даже избалованных и взыскательных французских зрителей. Парижскую неделю она прожила «звездой» — о ней говорили и писали, ее коллекции снимали и показывали. Но «звездной болезнью» Людмила не заболела, без сожаления вернулась на «грешную землю». Секрет своего успеха объяснила просто:

— Сейчас в мире растет интерес к самобытному, ручному, оригинальному. Здесь я на коне — сама умею шить, вязать, ткать, вышивать. Вообще считаю, что художник-модельер нарисованный им эскиз должен уметь самостоятельно воплотить в жизнь, и только такая вещь имеет право называться авторской. Конечно, все начинается с детства. Нужно пробуждать в дочках желание творить, потому что, я уверена, внутреннее воспитание вкуса идет через руки...

Еще сегодня — продолжение работы над «Викингами»: груды набросков, заметок, эскизов. И — показы, выступления перед аудиторией. И хронический недостаток свободного времени.

...Чем сердце успокоится? Ах, если бы знать, чем!

А. КРАСИНСКАЯ

ЛОСЬОНЫ ГОТОВИМ САМИ

К сожалению, в нынешних условиях весьма сложно найти многие компоненты «самодельных» лосьонов. Но, наверное, вы заметили, что основа большинства масок и лосьонов — растительная. Растения помогают нам быть красивыми. Как и сотни лет назад, они готовы служить молодости и здоровью нашей кожи.

Начнем с нормальной кожи. Конечно, это приятный сюрприз природы, но и она требует ухода. Главная цель — поддержание ее чистоты. Очищать кожу можно с помощью специальных лосьонов, приготовить которые нетрудно. Например, огуречный лосьон. Возьмите небольшой свежий огурец, мелко нарежьте его или натрите на терке и залейте 100 г водки. Через неделю лосьон будет готов. Он прекрасно очищает, тонизирует и отбеливает кожу. А вот другой рецепт: залейте водкой полстакана ягод (можно взять клубнику, землянику, малину, смородину, бруснику или клюкву), настаивайте три недели. Готовую настойку следует процедить. Этот лосьон очищает, питает и тонизирует. После умывания или очистки кожи протрите ее кусочком льда. Для этого лучше заморозить не простую водопроводную, а минеральную воду. Можно замораживать фруктовые, ягодные и овощные соки, отвары трав.

Огуречная. Оказывает тонизирующее и слегка отбеливающее действие. Небольшой огурчик нужно натереть на терке и кашицу нанести на кожу. Лицо покрыть ватой, смоченной в огуречном соке.

Томатная. Освежает, смягчает, отбеливает. Разомните спелый помидор, добавьте в кашицу для вязкости муки.

Морковная. Наложите на кожу сырую тертую морковь.

Маски рекомендуются снимать тампоном, смоченным отваром лекарственных трав: ромашки, шалфея, тысячелистника.

Если ваша кожа жирная, она требует особенного внимания и кропотливого ухода. Попробуйте очищать вашу кожу травяным настоем. Цветки календулы, тысячелистника, шалфея, ромашки, листья мать-и-мачехи и эвкалипта (4 столовые ложки) залейте 1 л кипятка. Прокипятите на медленном огне 15 минут. Через четыре часа процедите и добавьте 50 г спиртовой настойки календулы или эвкалипта. Такой лосьон — прекрасное вяжущее и противомикробное средство.

Время от времени жирную кожу можно споласкивать слегка подсоленной водой (1 чайная ложка морской или поваренной соли на 1 л воды). Происходит сужение пор, улучшается функция кожи. А наши бабушки умывались обыкновенной простоквашей или молочной сывороткой и были неотразимы.

Иногда жирная кожа после умывания стягивается, краснеет, начинает шелушиться. В таких случаях используйте для умывания отвар ромашки (1 чайная ложка на стакан воды) или овсяных хлопьев (2 столовые ложки на стакан воды). К их отвару можно добавить 3-процентную перекись водорода. Кожа не только смягчит-

ся, но и продезинфицируется. После этого лицо можно ополоснуть лимонной водой (дольки или корочки одного лимона залить стаканом кипятка и настоять 2 часа) или разбавленным кислым сухим вином. Полезны для жирной кожи и питательные маски. Время их действия — 20–30 минут.

Томатная. Сок одного помидора смешать с творогом.

Яблочная. К пюре из одного яблока добавить толокно или муку.

Маска из квашеной капусты. Нанести на лицо 100 г капусты, прикрыв глаза марлевыми салфетками, смоченными в крепком чае.

Виноградная. Несколько крупных виноградин разрезать пополам и протереть соком лицо.

И, наконец, наши рекомендации тем, у кого кожа сухая. Сухую, шелушащуюся кожу хорошо очищать теплым отваром льняного семени или овса. Нежную кожу, склонную к раздражениям, попробуйте мыть отваром алтея лекарственного (1 столовая ложка измельченных корней на стакан воды).

Прекрасное средство для очистки сухой кожи — земляничный лосьон. Он не только очищает, но и питает кожу, придает ей свежий, здоровый вид. Лесную землянику (полстакана) разомните ложечкой, залейте стаканом холодной кипяченой воды, добавив 5 капель глицерина. Такой лосьон храните в холодильнике. Землянику можно заменить клубникой, малиной или черной бузиной.

Очищать кожу можно также с помощью растительных масел — подсолнечного, оливкового, персикового, хлопкового, кукурузного. Избыток масла после протирания лица тампоном снимается специальной косметической салфеткой из мягкой гигроскопической бумаги.

Один старый способ — кисельное умывание (на 1 л воды — 1 чайная ложка крахмала). Состояние кожи после протирания таким киселем заметно улучшается: она смягчается, делается эластичной.

А теперь — маски. Цель масок для сухой кожи — активизировать кровообращение и улучшить питание кожи. Все маски желательно проводить курсами, систематически, по 2–3 в неделю. Всего на курс отводится 10–15 масок. Накладывая маску, не забудьте нанести на кожу вокруг глаз жирный крем. Наносить маску на это место нельзя.

Каротиновая. 1 чайную ложку морковного сока смешать с 1 чайной ложкой свежего жирного творога, в который добавлено немного сметаны.

Желтковая. Отлично смягчает и питает. Один желток растереть с 1 чайной ложкой растительного масла.

Творожная. Смягчает и слегка отбеливает. Творог растереть со свежей сметаной.

Дрожжевая. 20 г дрожжей развести небольшим количеством молока. Добавить 1 чайную ложку подсолнечного масла.

Огуречная. Огурец натереть на терке и смешать с 1 столовой ложкой сметаны.

Белково-медовая. Размешать чайную ложку меда с чайной ложкой овсяной муки. Добавить белок одного яйца, взбитый в густую пену.

Картофельная. Смягчает и разглаживает кожу. Возьмите 2 столовые ложки теплого картофельного пюре. В него можно добавить чайную ложку растительного масла.

Маска из льняного семени. Делает кожу мягкой и гладкой. Сварить 1 столовую ложку льняного семени в стакане воды. Нанести на лицо горячей.

М. РЕВЗИНА, косметолог



Здрав-ствуй-те!

Когда видишь, как танцующей своей походкой, нарядная и легкая, как бабочка в саду, она выскальзывает из-за кулис, думаешь: Боже мой! Вот женщина, которой Птица печали не коснулась своим темным крылом...

— Так ведь, Эдита Станиславовна? **Миллионы людей три с лишним десятилетия любят вас, восхищаются и наверняка думают, что вы живете особенной, не такой, как мы, смертной, жизнью, к вам не относятся наши заботы и время не властно над вами...**

Э. П. Видно, приходят на мои концерты хорошие люди, которым дано любить и верить. Они видят во мне больше того, что я есть, и им не приходит в голову, что я одна из них.

Я очень хорошо знаю проблемы женщин: моя мама была простым человеком, и я сама всегда жила далеко не в роскоши. И богатых любовников у меня не было, и на «мерседесах» меня никто не возил. У меня было два мужа. Один — очень честный и талантливый музыкант Александр Александрович Броневицкий, с которым мы прожили 20 лет. Это была сплошная работа, и баловать меня ему было некогда. Второй муж... Когда женщина влюбляется в 39 лет, она часто преувеличивает предмет своей любви. Так что никто меня в жизни не баловал и не защищал. И я прекрасно знаю, как непросто прожить женщине. Но, к счастью, я не научилась никому завидовать и изображать, что я лучше других. И я живу той жизнью и в тех же условиях, что и все...

— **Тогда какой же он, обычный день Эдиты Пьехи, народной артистки СССР, любимицы публики, самой загадочной из всех знаменитых сегодня женщин?**

Э. П. Давайте посмотрим. Только пойдем дальше одного календарного дня и из великого множества дней сконструируем что-то типичное. Итак...

УТРО

— Оно начинается в разное время — может, накануне был концерт, или очень поздно пришел поезд, прилетел самолет, с которым я вернулась из гастролей, или на ранние часы назначена репетиция... Не в том суть, во сколько начинается день. Важно, с чего он начинается и чем наполняется. Для меня утро, или знакомство, или приезд в новый город начинается со слова: «Здравствуйте!» И я всегда радую за то, чтобы люди не бросали друг другу небрежное «Привет», а говорили тепло и искренне: «Здравствуйте!»

Это во мне от простых людей, шахтеров, среди которых прошло мое детство. Разве можно было пройти по шахтерскому поселку и не сказать: «Здравствуйте!» — соседям, знакомым. Об этом узнала бы вся округа, и тебя осудили бы. Нас, детей, не только учили правилам, как жить среди людей, но и требовали, чтобы мы их выполняли...

Когда выхожу на улицу, я включаюсь в жизнь, наблюдаю ее и многое вижу. Недавно я была в Калуге, пошла утром на рынок — купить всяких мелочей. Вижу: стоят ряды, за ними мужчины нерусской национальности, все торгуют цветами. Очень тяжелая работа! Я хожу вдоль этих рядов, сама-то ведь ничего, но никто не смотрит на меня, все деньги считают. Я хожу и думаю: до чего же вы, мужчины, дошли, даже Пьеху не узнаете! Так и собственных жен скоро узнаете перестанете.

Грустно. Какие они стали неинтересные, наши мужчины! Женщина у нас феноменальный человек. Больно за нее, что несет она на себе груз бесчисленных обязанностей. Женщина, как Атлант, держит на своих плечах государство. В каждой семье

каждая женщина держит на себе государство. А мужчины — они придумывают всегда оправдание, почему отлынивают от работы, мало помогают. Они у нас очень избалованы, испорчены.

— **Вы любите женщин?**

Э. П. Да! Они — основа основ. Я тут была удостоена чести принимать участие во встрече Михаила Сергеевича Горбачева с деятелями культуры в Кремле. И вот говорилось о том, что такое духовность и как спасти Отечество. Много аспектов затрагивалось. Я считаю, что сейчас для нас главнейшее — священник и женщина. Священник поможет верующим, а женщина спасет семью и через нее — общество. Ибо женщина, которая не заблудилась в наш век, которая может найти в себе энергию вдохновить своего мужа, своих детей, она может все! Надо просто ее немножко освободить, снять с нее огромные перегрузки.

— **Все это хорошо, но где взять ее, эту энергию? Столько кругом трудностей, любое дело, даже самое простое, обрастает трудностями: на работу доехать, продукты купить, приготовить, одеть себя, семью...**

Э. П. Каждый находит источник сам, я не берусь давать рецепты. Я только могу сказать, что меня научила рассчитывать на себя и свои силы моя мама и сама жизнь.

— **Если день начинается с утра, то и жизнь человеческая начинается с детства. Детство — утро жизни. Расскажите, пожалуйста, немного о нем.**

Э. П. Если коротко. Моя мама — полька. Во время кризиса в Польше ее семья, мои дедушка и бабушка и их девять детей, уехала оттуда в поисках работы и поселилась во Франции на очень продолжительное время. Дедушка был маляром. Мама начала свою трудовую жизнь в 16 лет сортировщицей на шахте. Там познакомилась с папой, которому тогда тоже было шестнадцать. Он — из Польской Силезии, Станислав Пьеха. В 37 лет его похоронили: он умер от силикоза. Мне было тогда четыре года. Мама вышла замуж ради меня за нелюбимого человека.

Она была великая труженица, хотя не имела трудовой книжки и занималась только домашним хозяйством. Она много умела. Могла из двух старых платьев смастерить одно новое. Она вязала, шила, вышивала, умела красиво накрыть стол и из двух помидоров сделать огромный салат. Играла на мандолине, пела, знала три языка: родной польский, немецкий, прекрасно говорила по-французски. И, самое главное, знала свое достоинство. Она никогда не выполняла в доме мужской работы: не копала землю в огороде, не носила уголь из подвала, чтобы натопить печь. Она говорила отчиму: «Это твоя работа».

Много своего она передала мне. Когда мне говорят, что я хорошая, я думаю: Господи, это же моя мама, моя мама, а не я.

ДЕНЬ

— **Если на дневные часы не назначена репетиция, нет деловых встреч, не надо собираться в дорогу и много еще чего «не», связанного с главным — концертной жизнью, то можно заняться простыми земными делами, которых так много у каждой женщины, если даже она «звезда» эстрады.**

— **Эдита Станиславовна, вы можете сказать, что ведете свой дом? Или все как-то случайно?**

Э. П. Да, отчасти случайно. Но у меня в голове компьютер, и я одновременно решаю тысячу задач. Будем считать так: мой дом — это маленькая контора Эдиты Пьехи или совместное предпринятие, открытое с 76-го года. Я тут и хозяйка, и экономка, и прораб, и управляющий.

У меня не дворец — обыкновенная квартира в 56 квадратных метров. Но она старая, все разваливается. Уже целый год идет ремонт, и я имею дело со столярами, сантехниками, разбираюсь в досках: пятидюймовая, двадцатка и так далее. Я должна под контролем держать бюджет: куда сколько ушло и хватит ли нам прожить такое-то время. Я была у своей двоюродной оестры во Франции. Ее муж — архитектор, она не работает, у них свой дом и 10 рабочих, словом, процветающая семья. Так она ведет бухгалтерию и все расходы записывает. Мы ничего не записываем, и у нас деньги — фью, фью... Тут достались колготки, там макароны. При наших бесконечных дефицитах мы не можем планировать расходы. И мне больно за наших женщин, что всем нам так приходится крутиться. Но я все-таки стараюсь быть хорошей хозяйкой.

— **А что это, по-вашему, значит: хорошая хозяйка?**

Э. П. Это когда никто и ничто не может заставить тебя врасплох. Знаете, у нас такая есть манера: ты дома, никого не ждешь, в холодильнике суп и пяток котлет. Вдруг звонок в дверь. Открываешь: «Привет! У нас праздник, мы к тебе пришли!» Ну ладно, пришли, так выкручивайся, хозяйка. У меня есть четыре-пять дежурных блюд, которые я на ходу срабатываю, и неплохо получается. Одно из них деруны — картофельные блины.

Это просто, но их надо наловчиться делать. Надо, чтобы была картошка, яйцо, немного муки, еще и подсолнечное масло, которого сейчас нет, и яиц тоже нет. Но, что бы ни было в нашей стране, наши женщины всегда выкрутятся.

— **У вас большая семья?**

Э. П. Дочь, два внука — Стасик девяти лет и Эдичка, которому пять лет. Младший внук живет со мной. Еще со мной живут женщина, которая помогает мне по хозяйству, и женщина, которая помогает



ухаживать за Эдичкой. Я понимаю, что при нашей скудной жизни это может вызвать неоднозначное отношение, но мне без помощников не обойтись: я ведь много отсутствую.

Я не богатый человек. И я живу нормально, как живут люди, которые умеют работать. Пройдя сквозь многие годы, я всегда стремилась не быть крохобором, никогда не быть нечестной, и пусть лучше потерять, но спать спокойно. Мне хочется делать людям добро, и я стараюсь делать добро. Я не ослепла и не оглохла.

У меня дома за многие годы концертной работы скопилось множество подарков, кукол. Я отнесла все это в один детский дом в Ленинграде. И вот я увидела там детишек — сирот при живых родителях и воспитателей, которые отдают себя чужим детям, брошенным собственными родителями...

— **Вы там бываете?**

Э. П. Я там пятый год бываю, и нередко. И помогаю всячески. Как помогаю? Пользуюсь своим именем «в мирных целях». Прошу линолеум, плитку, сантехнику, телевизор — не стесняюсь. Их там 200 душ, и у них должно быть все необходимое, как дома. А их дом старый, он должен был пойти на капремонт, но город не нашел средств это сделать. Их постоянно заливают, прорывает там что-то. Я для начала достала уже 250 батарей — за шефский концерт, который должна дать в январе.

Знаете, мне очень обидно, что среди множества вполне обеспеченных артистов так мало тех, кто взял бы на себя дружбу с детскими домами и помогал им, используя свое имя или просто деньгами. Могли бы... Я знаю, Иосиф Кобзон помогает, а так... больше не слышала. Но, понимаете, помогать — это благородно. Это человечно — кому-то помочь, кого-то защитить. Особенно стариков и детей. В нашем обществе сейчас так мало защищенности! Кругом угроза: и рэкет, и всякие талоны, и невежество, и бездуховность. Потому я и сказала: женщина и церковь спасут общество. Любовь и вера. Добро и милосердие...

ВЕЧЕР

У каждого человека есть в жизни свой звездный час. У артиста звездные часы, когда он выходит на сцену. Это его праздник, его торжество, его священнодействие...

Вот эта женщина, что сидит сейчас напротив меня, худенькая и без единой морщинки, как девочка, в спортивных брюках и черно-белой шерстяной кофте на пуговках, с короткой стрижкой «под мальчика» и в тапочках, — это блистательная Эдита Пьеха? Только голос, глуховатый и теплый, ее.

— **Эдита Станиславовна, как удаются вам такие превращения? Как избегаете вы конфликта со временем, возрастом?**

Э. П. Артиста создают художники. То, что я есть на сцене, создал художник Вячеслав Зайцев. Когда-то. Потом мой образ продолжили Светлана Челышева и Нонна Меликова — ленинградские модельеры. Но создавали они мой образ на основе моего мировоззрения. Как я ощущала жизнь, какой себя чувствовала, такой они меня и создали. Обязательно летящей. Я не умею танцевать, зато у меня всегда платья, которые летают за мной, так, знаете, фью-ю-ю... Если бы эти художники жили и творили на Западе, они были бы миллионерами, их имена были бы известны. А Челышеву и Меликову широкая

публика не знает, хотя любит их работу.

Каждый концерт для меня праздник, событие. Выстраданное. Я к нему очень готовлюсь. Сама себе грим делаю, сама себе находила и училась делать прически... И это все для меня очень важно. И для людей, которые ко мне приходят.

Мы как-то с Лидией Андреевной Руслановой — я с ней всего один раз встречалась — говорили, что простые люди испокон веков надевали на праздники свои лучшие одежды и берегли их. И во мне есть это ощущение: людям нужно, чтобы артист выходил на сцену, как на праздник. Недаром говорят про нарядно одетую женщину: «Красивая, как артистка». В красоте наряда есть культура, есть уважение к людям, есть священность какая-то... Я люблю свои концертные платья и храню их за многие годы.

— **А в своей будничной жизни как вы одеваетесь? Извините за такой вопрос: у вас большой гардероб? Как вы его подбираете?**

Э. П. У меня гардероб небольшой. Но я, к счастью, научилась некоторым простым хитростям, которые могут пригодиться каждой женщине. Одна из них — знать свою цветовую гамму. А их, этих гамм, совсем немного, три или четыре. Если, например, вы любите фиолетовый, то к нему подходят серый, зеленый, черный. Если это бежевая гамма, с ней хорошо сочетается кремовый. Мои любимые цвета — бирюзовый, голубой.

Соответственно надо иметь в гардеробе туфли, которые сочетались бы с сумкой. Нет подходящих — сочетайте их с одеждой, а сумку — с каким-нибудь платочком на шею, со шляпой. Я как-то прочитала, что высший признак эlegantности — чтобы в костюме было одновременно не больше трех цветов...

— **А как вы относитесь к проблеме: женщина и возраст? Должна ли женщина прятать свой возраст или быть в нем естественной?**

Э. П. Знаете, у наших женщин есть такая дурная философия: приходит, усталая, с работы или в гости, к хорошо накрытому столу и... «Эх, раз живем, и так мало радости, поедим от души!» (Даже сейчас, когда с едой так плохо.) Это самое пагубное для женщины. Женщина должна детей накормить — они потом похудеют, мужа — меньше на сторону бегать будет, гостей, а себе сказать: это мне нельзя, и это мне не надо. Зато какая радость — утром встать, поглядеть на себя в зеркало, порадоваться: «А я еще ничего, и юбка-то на мне застегивается». И побежала на работу, легкая, с ощущением, что горы можешь свернуть. Главное — чувствовать, что ты легкая. И бросать вызов своему возрасту. Жалкой женщина не может быть. Она должна с прямой спиной ходить и высоко поднятой головой. Как бы там тяжело ни было...

...**С**ледующий день для Эдиты Станиславовны обещал быть тяжелым: с 10 утра до вечера — запись концерта «Песня-90». Поэтому надо не позже 11 лечь спать, а перед сном — прогуляться.

— **Хотите, покажу вам свое новое концертное платье? — спросила она на прощание. И я увидела очередное чудо: бирюзово-малахитовая длинная юбка и простой до совершенства, небольшой парчовый жакет с повторением того же, что на юбке, тона — любимого цвета Пьехи. Вы увидели (уже увидели) ее в этом наряде на своих телеэкранах в первый день нового года.**

Ирина СКЛЯР

Прошел слух: создается женская партия. Ого! Партия — это серьезно. Не все-то нам в очередях стоять, утешаясь, что «женский вопрос» давно в стране решен и «нам нет преград ни в море, ни на суше». Партия — это единство действия, это программа и цель, стратегия и тактика. Тут уж и прямой выход на политику, на высокие сферы... Да на те самые, что прочно оккупированы мужчинами и куда они никак, ну никак не решаются женщин впускать, и то придумывая, и это...

А женщины все не унимаются. И комитеты свои какие-то создают, и организации, и ассоциации, и предпринимательство ударились. И в самом центре женсоветов — в Комитете советских женщин — по инициативе публициста **Ларисы Кузнецовой** и политолога **Татьяны Ивановой** открыли Политклуб. На одно из заседаний пригласили много мужчин — ответственных работников, известных ученых, народных депутатов, рабочего: а что они-то думают о женщинах как политической силе? Нужна ли им, как сказала Лариса Кузнецова, «наша женская политическая солидарность»?

Ей тут же вполне определенно ответил член Комиссии конституционного надзора ВС СССР профессор **В. Собакин**:

— **Не может быть политических партий, основанных на признаках пола или возраста! Тогда давайте создадим молодежную политическую партию, стариковскую — у стариков что, мало проблем?**

Действительно, женщинам у нас в политику и в руководство ходу не было — так сложилось исторически. Но если вы считаете, что только создание женской политической партии может вывести вас на большую дорогу истории, то, на мой взгляд, это ошибочно. Не может быть сугубо женской политики или сугубо молодежной. Может быть просто политика, независимо от того, кто ее участник. А вот если дороги мужчин и женщин разойдутся, это беда, трагедия. Потому что тогда кончится жизнь на Земле.

И все мы, сидящие в зале мужчины и женщины, внутренне вздрогнули от такой гипотетической перспективы. На горячая речь рабочего **Евгения Рогачева** вернула нас в текущий момент и поставила перед вопросом: а она, жизнь, не кончится, если женщина и дальше будет везти на себе непосильный воз?

— **Мужики отрешены от семейных забот, и сествы у них уже нет. Женщины, объединяйтесь, добивайтесь всего сами, ни на кого не надейтесь, — закончил он свою речь.**

Есть, есть еще у нас заступники. Выдюжим. Только на каком пути — укрепления домашнего очага или политических дерзаний? Несколько позже тот же уважаемый профессор Собакин высказал такое мнение:

— **Мы живем в определенном обществе с определенными стереотипами. Один из них: баба (извините, передаю дословно. — И. В.) на высоком посту — выскокка. Так считают мужчины и женщины. (А сам профессор? — И. В.) И пока так будет, никаких изменений не произойдет.**

Женщины и политика — это особый вопрос. Мы сейчас приходим к профессиональной политической деятельности. Она требует большого времени и отказа от многих жизненных обязанностей. Это касается как мужчин, так и женщин. Женщине это делать труднее.

Но есть и другая сфера политики — органы государственного управления, куда

НЕ ПОРА ЛИ ПОТЕСНИТЬСЯ?

люди не выбирают, а назначают. Вот тут женщины через свои организации могут отбирать и продвигать своих кандидатов.

Существует мнение, что, если женщины придут в политику, политика станет мягче. Ой ли? Если посмотреть на народных депутатов Старовойтову или Корягину, впечатление очень жесткое.

Наблюдение верное, но хотелось бы все-таки возразить профессору: может, цель присутствия женщин в политике вовсе не в смягчении ее, а в смещении акцентов — больше гуманизма, меньше крайностей... Вот ведь и ученые свидетельствуют: в мужчине превалирует начало бунтарства, хаоса, разрушения, в природе женщины — стабильность, созидание. «Поворот общества к порядку и стабильности совершит женщина», — считают члены организации «Новый феминистский форум», созданной в Сочи 4 ноября 1990 года.

Так нужны ли мужчинам, действующим в политике и управлении, женская солидарность и женское участие? Мы, женщины, пока вынуждены задавать такой вопрос, потому что и в политике, и в управлении мужчин — подавляющее большинство.

— Безусловно, нужны! И участие, и солидарность, — считает директор Института прикладной политологии Сергей Рогачев. — Не используя в полной мере женский интеллектуальный, творческий потенциал, общество гибнет. Не решив проблемы женщин, общество вообще не решит своих проблем. Я убежден, что сейчас ни одна партия, не включающая в свои программы женскую проблематику, не может рассчитывать на успех. Компартия не смогла в кризисный момент привлечь на свою сторону женщин и от этого проигрывает...

Тут присутствующие атаковали директора вопросами: какие же акции должна

была предпринять КПСС, чтобы привлечь на свою сторону женщин? И ответ получили очень четкий:

— Партия должна была бы озаботиться судьбой женщины в новых условиях рынка. Подать пример выдвижения женщин на руководящую работу.

Трудно не согласиться с Сергеем Рогачевым. Ну, заменили в политическом руководстве одну женщину на другую, а в Кабинете министров как не было женщин, так и нет, и среди советников Президента не нашлось женщине места, и на международном поприще не знаем пока ярких женских имен, и в корпусе посллов все еще одна-единственная Зоя Григорьевна Новожилова...

Может, женщины особенно и не хлопотали бы о своем внедрении в структуры власти, полностью доверившись мужчинам, но вот доктор юридических наук, автор многих работ по женским проблемам Г. Литвинова озадачила присутствующих таким вопросом:

— Не кажется ли вам, мужчины, что изгнание женщин из выборных органов не дало в конечном итоге положительных результатов? Почему, например, ни один депутат не поднял голоса против насилия и надругательства над русскими женщинами в Душанбе?

Ей ответил Е. Рогачев:

— Женщина в сознании россиян — рабыня, получеловек. Мужчина не уважает женщину, он оторвал ее от семьи.

Признаться, я не поняла: это объяснение позиции депутатов или действий насильников?

Так что же все-таки: мужчины не хотят с нами властью делиться или у нас самих пока силенок не хватает? Некоторое прояснение в этот вопрос внес политолог из Института общественных наук А. Бычков, констатировав:

— Наши попытки обеспечить реальное равноправие мужчин и женщин прямо соответствуют нашим реальным возможностям в построении социализма.

И добавил:

— Пока материальные возможности нашего общества сегодня крайне низки, чтобы создать для каждой женщины условия для полного и свободного развития.

Его резюме — ушат холодной воды на наши разгоряченные головы. А мы-то размышляли: партия, власть...

И все-таки женщины не унялись.

— Считаете ли вы, что дальше обходиться в политической жизни без женщин нельзя? — спросила присутствующих ученых мужей доктор юридических наук, ведущий научный сотрудник Института государства и права АН СССР профессор Т. Абова.

— И как изменить психологию мужчин, чтобы они это поняли?

Вопросы поставлены. Они не придуманы. Сама жизнь их подбрасывает и подбрасывает, как дрова в топку. Так что же — война полов? Война «затюканная», как кто-то выразился, женщин с упрямыми, оккупировавшими власть мужчинами?

Нет. Хватит нам войны и борьбы по разным поводам. И если женщина действительно несет в себе созидательное, консолидирующее начало, она неизбежно приведет мир к гармонии и равновесию. Даже через бунт и хаос, заложенные в природе мужчины.

Ну, а в итоге: будет ли женская партия или нет? — спросите вы. Отвечу вам словами сопредседателя Политклуба Татьяны Ивановой:

— Давайте работать, а форлы нашего движения сами определятся.

И. ВИКТОРОВА



Рисунок Леонида Воробьева

«Все сейчас бросились в бизнес. Только и слышишь о новых кооперативах, СП, малых предприятиях. Все стремится заработать. Плохого в этом вроде бы ничего нет. Но у нас в цехе и раньше швей не хватало, теперь и вовсе план делаем мизерными силами. А если все с предприятий уйдут, что будет?»

Светлана Новикова. Брест.

Сегодня гость нашего «Клуба» — ЛЮДМИЛА СЕРГЕЕВНА РЖАНИЦЫНА, экономист, заведующая сектором Института экономики АН СССР. Круг ее научных интересов — доходы населения, занятость, труд и его оплата.

— Людмила Сергеевна, похоже, у нас нарождается новая общность — советский «бизнес-народ»? Бывшая учительница продает пирожки, консерваторка торгует в булочной, программистка вышивает гладью, во главе библиотечного кооператива стоит бывший архитектор. Если женский интеллектуальный потенциал (а это, как известно, больше половины, даже 2/3 всего потенциала общества) выйдет на улицы с лотками, кто будет учить, лечить и изобретать?

— Освоение образованными женщинами «простых» профессий, с точки зрения развития общества, конечно же, не прогресс. Но явление это временное и легко объяснимое. Так же, как раньше все стремились получить высшее образование любой ценой, так же сегодня все хотят заработать большие деньги любой ценой. Печь пирожки — дело для женщин привычное. Вот они их и пекут. Однако, если рассматривать мелкий бизнес как форму массовой занятости, его нашествие нам, увы, пока не грозит. Судя по нашим обследованиям, которые мы провели на ВАЗе и некоторых московских, костромских текстильных и швейных фабриках, рабочие далеки от мысли о каком-либо хозяйственном рынке. Лучше твердо знать, что от тебя требуется, выполнять и перевыполнять, чем плавать в неведомых отношениях собственности, считают они. А для женщин нарушение уклада жизни вообще смерти подобно. Потому что с изменением рабочего ритма ей придется перестроить и семейный. Не каждая женщина на это пойдет. И получилось у нас, что только 5—7 процентов населения согласны сегодня стать предпринимателями.

— Ну, зато желающим не придется толкаться локтями на рынке сбыта, они смогут без проблем реализовать свою продукцию...

— Если бы все было так просто! Сегодня женщина, которая хочет открыть мастерскую по пошиву, например, белья, не может в магазине купить швейную машинку. Ниток. Иголок. То есть основных средств производства, не говоря уже о сырье. У нас крупные швейные фабрики не сегодня — завтра встанут, потому что им нечем работать.

Поэтому не стоит думать, что и у нас через год-другой прямо-таки расцветет мелкий бизнес как на благополучном, не имеющем проблем тотального дефицита Западе. Хотя, знаете, и у них не все гладко: при их налаженной экономике только 20 процентов фирм и предприятий имеют пятилетний стаж работы, большинство разоряются в первый же год.

ЖЕНЩИНА В «ПИРОЖКОВЫЙ» ПЕРИОД

- Советский «бизнес-народ» — быть или не быть?
- Наш ликбез

— Можете ли вы назвать профессии, многие обладатели которых в ближайшее время окажутся «не у дел»?

— Швейники и ткачи уже названы. По некоторым остальным прогноз таков: военные, мелиораторы, строители, научные работники. Ломается аппарат управления, и 2/3 занятых здесь женщин тоже «выбрасываются» на рынок труда. Естественно, что в этих условиях государство должно быть двумя руками за мелкий бизнес, хотя бы с единственной целью — хоть чем-то занять людей.

— Значит, оно поможет утвердиться только что народившемуся предпринимателю?

— Когда-нибудь, несомненно, будут и у нас, как на Западе, государственные программы помощи мелкому предпринимательству. А сегодня опять нет денег. Объявленные налоговые льготы — это максимум, на который сегодня может рассчитывать

человек, собравшийся начать свое дело.

Правда, сейчас созданы так называемая федерация и фонд малых предприятий, но большими средствами они не располагают. И, конечно, не мечтайте о предоставлении льгот по половому признаку! На рынке и мужчина, и женщина конкурируют одинаково.

— На кого же надеяться, если душа горит стать бизнесменом?

— Только на себя! И прежде всего выявите свои перспективы. Наиболее безопасной (чтобы не «прогореть») и сколько-нибудь доходной сегодня является деятельность, не требующая сырья. Никакого, кроме расходов «серого вещества». Юристы, бухгалтеры, экономисты, квалифицированные секретари «требуются» и товарищу директору, и господину директору. Есть спрос на репетиторство, медицинских работников. Для женщин, не имеющих квалификации, шить и стирать сегодня не так выгодно, как

Бизнес	Семья	Помощь могиль
Малое предприятие	Кооператив	Шоу- бизнес

на заре кооперативного движения, когда были в изобилии ткани и мука. Сегодня выгоднее создать малое предприятие «Няня» и ухаживать за детьми и престарелыми. Хороший заработок у тех, кто занимается сервисом, и конкуренция здесь еще небольшая. Какая же профессия и какой вид деятельности «подорожают» завтра, пока определенного прогноза нет.

— Выходит, чтобы разбогатеть, надо всем завести свое дело?

— Вообще нет! Почему ткачихи и швеи попали в безработные? Могли ли они воспрепятствовать этому? Конечно, могли! Узнав, что на фабрику не привезли сырье, поехать лен убирать. Самим обеспечить себя сырьем, а значит, работой и зарплатой. И на государственном предприятии сегодня нужно проявлять хозяйскую жилку, «возбуждать» дирекцию, СТК, профком, не ждать, пока кто-то вам принесет на блюдечке средства к существованию. При разгосударствлении хозяйская жилка, элементы деловитости, оборотистость проявятся сами собой у всех оставшихся в трудовом коллективе. Что мы понимаем под разгосударствлением? Каждый работник определяет: а) свою роль, б) долю в имуществе, в) долю в прибыли коллектива, в котором он работает. Например, 300 человек выкупили фабрику детской обуви. У молодой работницы Тани дела здесь шли хорошо, фабрика рядом с домом, и она не хочет менять место работы. Она внесла определенный пай при выкупе предприятия, согласна с теми дивидендами, которые ей по договору причитаются. Знает, сколько труда она должна вложить и каковы ее задачи на сегодня и завтра. Естественно, Таня заботится о результатах труда, не спит, не ест, а думает, как увеличить прибыль предприятия, а значит, и свою собственную. И не надо ее подгонять лозунгами типа «Чтобы лучше жить, надо лучше работать».

— Есть, как мне кажется, еще одна особенность нашей частнокапиталистической жизни. Во всем мире мелкий бизнес — семейный. У наших предпринимательниц почему-то большая тяга объединяться с подружками, чем с мужьями и с детьми...

— Деловая женщина в семье сегодня редко может найти делового партнера, это факт. В семье невооруженным глазом видна неразвитость экономического сознания. Среди всех качеств, которые мы воспитываем в детях, умение заработать, прокормить себя отсутствует. Еще про мужа по старой памяти говорят, что он должен уметь зарабатывать, но говорят все реже и реже. Если не пьет и не бьет, то пусть приходит и живет так, считают наши женщины. Откуда же взяться в семье деловому партнерству, если даже семейное разделение труда у нас на уровне «кто вымыл чашки», а не кто сколько принес в доход семьи.

— И все-таки как быть? Пускаться в бизнес или крепче ухватиться за привычный рабочий стул?

— Если вы молоды, длинноноги и не очень обременены заботами — можете попробовать открыть свое дело. Но рассчитывайте только на себя. Если у вас золотые руки и дело, которому вас научили, вам не опротивело — оттачивайте свое мастерство. Это верный кусок хлеба, поскольку уже сегодня наше общество ощущает явный дефицит высококвалифицированных специалистов. Если профессия у вас самая обычная или возраст, здоровье, дети не позволяют броситься в бизнес — не отчаивайтесь! Свое место каждый сможет найти в государственном, коллективном предприятии, став одним из сохозяев фабрики, магазина и инициативно работая на общую, а соответственно и свою выгоду. И, конечно же, воспитывайте деловых партнеров в семье.

Беседу вела Ольга ЛАПУТИНА.

«НАШ ЛИКБЕЗ»

■ «Везде слышу: акции, акционерные общества. А что это такое?»

С. Ф. Меньшикова, г. Усть-Илимск.

Акционерное общество — юридическое лицо, созданное по соглашению с другими юридическими лицами и (или) гражданами путем объединения вкладов, несущее ответственность по обязательствам только в пределах принадлежащего им имущества. Уставный фонд акционерного общества разделен на определенное число акций равной номинальной стоимости, приобретаемых его акционерами.

Акцией называется ценная бумага, подтверждающая право акционера участвовать в управлении данным акционерным обществом, в его прибылях и распределении остатков имущества общества при его ликвидации.

■ «Что такое дивиденды?»

М. Е. Лихота, Гродненская область.

Дивиденд — доход, выплачиваемый держателям акций акционерного общества из его прибыли по итогам хозяйственной деятельности после уплаты соответствующих налогов на основании решения общего собрания акционеров.

■ «Как начать выпуск акций? Чем руководствоваться? Говорят, что надо собрать тысячи разрешений...»

Коллективное, г. Ростов-на-Дону.

Документами, на основании которых может осуществляться выпуск акций, являются: постановление Совета Министров СССР от 19 июня 1990 года № 590 «Об утверждении Положения об акционерных обществах и обществах с ограниченной ответственностью», само это Положение и «Положение о ценных бумагах». На выпуск акций предприятий и акций трудовых коллективов разрешения Госбанка СССР теперь не требуется. Акции акционерных обществ также могут выпускаться без предварительного получения разрешения в Госбанке СССР.

Подготовил А. Григорьев

«Здравствуйте! У меня тяжелое, можно сказать, бедственное положение. Мне 27 лет, работаю, оклад — 80 рублей, 8-летняя дочка, на моем иждивении мама, которая не заработала себе пенсии, и муж — инвалид I группы (пенсия 120 рублей). Мне очень трудно и морально, и физически, и, конечно, материально. Я могла бы вязать носки, шапочки, варежки и этим подрабатывать. Прошу откликнуться любой кооператив, которому нужны надомницы и который смог бы обеспечить меня сырьем и реализовывать мою продукцию». Виктория Ковалевская, Донецкая область. P. S. По понятным причинам мы не публикуем адрес этой молодой женщины. Редакция берет на себя роль посредника. Все, кто хочет помочь ей, пишите на наш адрес.

Вот и все на сегодня. Как всегда, «Клуб» ждет писем, а от действующих бизнесменов, желающих разместить в «Клубе» рекламу, — предложений. И, как всегда, желаем удачи в делах.



Фото Сергея Бондаренко

«ВСЕ ТАК ПРОСТО...»

У моей подруги появился новый парень. С виду совершенно обыкновенный — роста среднего, фигура далеко не эталон, разговорчив в меру... Но улыбка и глаза! Вот с этой улыбки и начались мои мучения. Она мне снилась по ночам, она преследовала меня в школе на уроках. Но разве я могла подать вид, что он мне нравится, ведь он был с моей подругой. Примерно полгода все мои мысли и мечты были связаны с ним. Потом я окончила школу, пошла работать...

Однажды нас свел случай. Он провожал меня домой. Я протянула ему руку для прощания, а он вдруг привлек меня к себе и поцеловал. Домой я вернулась уже часов в пять утра. Всю ночь мы просидели на лестнице и проговорили. Он рассказывал об армии, о друзьях — так, разговоры несерьезные, ничего особенного. А потом он уехал на каникулы домой, а я потеряла голову. Ведь девочки — такой народ: им только повод дай, а уж мечты понесутся сами. Я мечтала о встрече, я ждала. Но он так и не пришел. Встретила я его случайно на вечере в училище. Он вел себя так, будто мы с ним еле знакомы. А под конец вообще пошел провожать другую. Как я дошла домой — не помню. Я проклинала тот день и час, когда впервые увидела его. Я дала себе слово больше его не замечать, стереть из памяти все, что было, и жить весело!

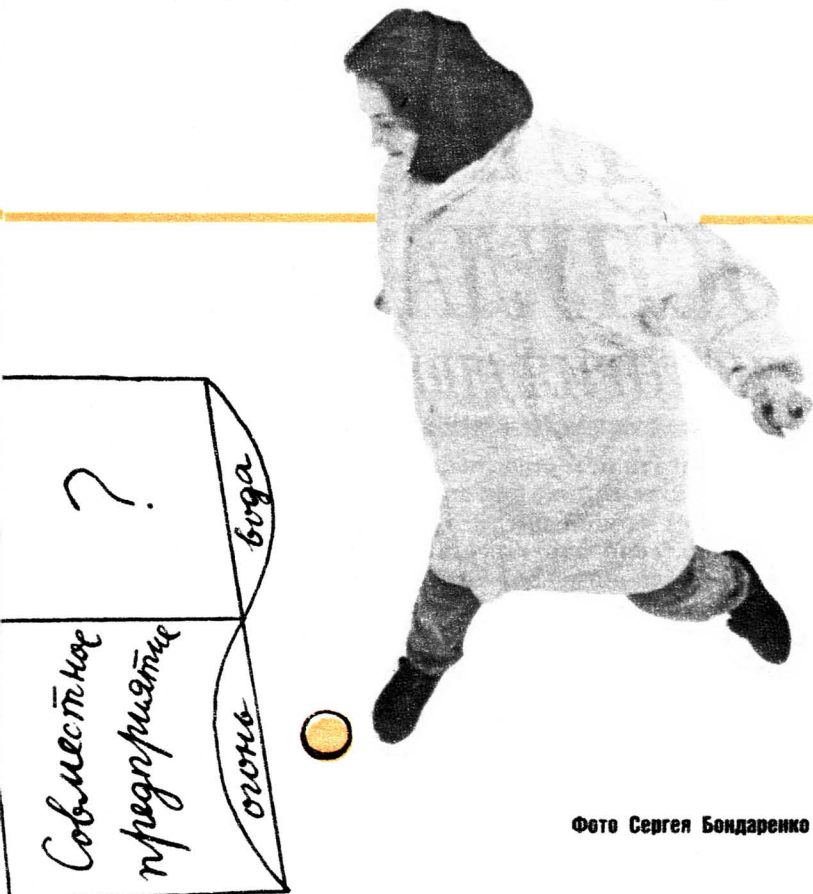
И вот снова суббота, и снова дискотека, и снова рядом он. Я танцевала со всеми подряд, смеялась, сияла и делала вид, что все в порядке. И тут: «Дамы приглашают кавалеров». И я, забыв об обещаниях самой себе, пошла и пригласила его.

С того дня мы были вместе и врозь одновременно. Встречались, гуляли, целовались. Но не говорили друг другу никаких слов о любви. И однажды он мне поведал историю своей любви. Оказывается, у него была девушка, но год назад она вышла замуж за другого. А он решил мстить. Вся женская гвардия вызывает у него чувство отщепенца и ничего больше. Он теперь всячески заставляет себя любить, а потом просто бросает. Я поинтересовалась, почему он мне все это рассказывает. «Ты мне нравишься. Я могу с тобой обо всем поговорить. А в принципе все вы кошки, кто погладит, к тому и ластишься».

С тех пор у меня стали появляться дикие мысли. Я хотела, чтобы с ним что-нибудь случилось, какое-нибудь ужасное несчастье, чтобы я помогала ему, ухаживала за ним, если он заболит, чтобы он понял, что мне нужен только он. До сих пор жутко вспоминать те дни: время шло, и я понимала, что со мной рядом человек, который меня не любит. Наконец, я решила: все, пора «завязывать». И я сказала ему: «Не могу больше так, давай расстанемся. Я понимаю, что попала под волну мщения, и больше ничего не жду. Иди». А он повернулся, прижал мою голову к груди и прошептал: «Я люблю тебя, слышишь, я тебя люблю». А я сидела и плакала навзрыд.

Мы женаты уже два года, у нас пятилетняя дочурка. Мы счастливы! До сих пор я содрогаюсь при мысли, что могла бы его не встретить».

ЛЕНА



Фото Левона Арсенянца

«ДУША ПРОСНУЛАСЬ...» ИСТОРИЯ ЛЮБВИ

Мы решили вместе писать историю любви, помните? И вот на стол легли первые ваши письма. В них, как мы просили, рассказы о счастливой любви. А рядом стопка писем о любви тяжелой, невзаимной. И, как ни странно, если вдруг все эти письма перемешать, то разложить опять по полочкам: вот это — счастье, это — горе — будет очень сложно. Даже в самой счастливой любви очень много грусти, а в самой несчастной — столько света и тепла...

Так чем же все-таки отличается счастливая любовь от несчастливой? «Это же элементарно, — слышу ваши голоса, — у счастливой любви всегда есть замечательный хэппи-энд. Все хорошо, что хорошо кончается». Но тогда скажите, какая разница, как кончается любовь, если она кончается?

Письма читает Маша МУСИНА

«ВСЕ БЫЛО...»

Когда я его увидела в первый раз — это было как гром среди ясного неба, вот уж действительно любовь с первого взгляда. Подруги, заметив мое состояние, сразу выдали информацию: Сережа — король района, кумир девочек, которых меняет как перчатки. И действительно, девчонки на нем так и висли, просто прохода не давали.

Он сам подошел ко мне, пригласил на танец. Потом мы вместе шли домой. На следующий день он вопреки прогнозам моих подруг снова подошел ко мне. Мы стали встречаться каждый день. Я любила Сережу каждой клеточкой своей души, что бы я для него только не сделала! Мы дружили уже три месяца, но Сережа вел себя как джентльмен, не преступая границ дозволенного, но кто в это верил? Даже моя ближайшая подруга и та считала, что у нас уже «было все». Его друзья тоже были крайне удивлены его отношением ко мне. А относился он ко мне как к ангелу, как к чему-то чистому и хрупкому. Я знала, что какие-то признания и сладкие слова не в характере этого человека. Понимая его, я любила, не требуя от него высоких фраз, мне было достаточно видеть его взгляд, я все читала в нем.

Потом было лето, незабываемое и прекрасное лето любви. Родители мои не препятствовали нашим встречам, хотя к Сережке относились с некоторой опаской — все-таки ему уже было 19 лет, а я была 15-летней, немного наивной девочкой. Но маме я рассказывала всегда все, и она мне доверяла.

Осенью Сережке принесли повестку в армию. Два года разлуки. Он ушел, сказав мне: «Пиши». И я писала — два года, почти каждый день. И опять ни слова о любви в наших письмах.

Я познакомилась с прекрасным парнем, мы стали встречаться. В конце концов, подумала я, Сережка меня ни о чем не просил, я ничего не обещала, да и какие чувства у него ко мне — до сих пор неясно. Но встречи с ним я, конечно, очень ждала.

И вот он вернулся, и отношения наши были такие же, как будто мы расстались вчера... Но с тем парнем, с Сашей, как быть с ним? Я стала метаться между двух огней. К Сережке у меня было огромное, всепоглощающее чувство, как вихрь, он меня просто с ума сводил. К Саше были очень теплые, хотя, может, и не такие сильные чувства, не было бурной страсти, но это, может, и к лучшему? Если я и полюбила снова, то это была спокойная, разумная любовь. К тому же Саша любил меня и не скрывал этого. Мы договорились о свадьбе. А Сереже я все решила рассказать при встрече. И вот я не успела сказать о своих планах, как услышала то, что столько лет ждала. Но я уже не могла ничего изменить. Я вышла замуж за Сашу. Мы с ним живем уже шестой год, у нас две дочки, и наш брак можно считать счастливым.

Да, мой муж — прекрасный, надежный человек, и живем мы в любви и согласии, но как здорово, что в моей жизни есть Сережа. Благодаря ему я узнала любовь. Я стала лучше, стала по-другому смотреть на жизнь.

Л. Т.

«ВСЕ ВПЕРЕДИ...»

«**П**ро любовь» мои ученики могут слушать бесконечно. Только тогда тишина

в классе становится не вежливо-обязательной, а настоящей — живой, чуткой, неравнодушной, слышащей. И лишь в эти нечастые мгновения происходят встречи на «высшем уровне», в которых верительной грамотой одного поколения другому является старая как мир история «про любовь».

Осторожно, с ухмылочкой, с показной равнодушнойкой наиболее смелые подбрасывают вопрос, давно витающий в классе, «как дух Лауры»:

— Неужели вы встречали нечто подобное в жизни: любовь до гроба, Ромео и Джульетта и прочая материализация выдумок со знаком «классика»?

Сорок пар глаз — цветник расцветает мгновенно, наливаясь любопытством, ожиданием.

— Встречала.

— Расскажите, может, и мы поверим.

Они скептически улыбаются, но я-то знаю, ждуть — и как ждуть! — вариации на тему: Он и Она — любовь до гроба. Одно лишь условие ставится раз и навсегда: Он и Она юны, красивы, только тогда они имеют право на любовь.

И я начинаю рассказ.

— Ей — восемьдесят пять. Ему — семьдесят.

Смех взрывает тишину. Хохочут от души, до изнеможения. Молодо, белозубо, беззлбно веселятся, чуть с парт не падают. Я жду, тоже улыбаюсь. Наконец, веселье идет на спад. Утихомирились. Все же интересно, что там может быть дальше.

Тогда я забываю о них, потому что меня уже нет с ними...

Я в своем семнадцатилетии, провинциалочка, студенточка, снимаю угол в одесской коммуналке, в доме, где подъезд, пропахший кошками и жареным луком, пышно называют парадным.

— Да, ей восемьдесят пять. Она маленькая, пухленькая, напоминает почему-то растрепанную ветку белой сирени. Вся в каких-то допотопных рюшах, кружевах, штопаных-перештопаных. О каждой вещи на ней или в комнате можно было услышать целую историю в духе Андерсена. Зонтики, шарфики, пальто, казалось, были зачислены в штат любимых вещей еще в начале века.

Обновлялись лишь шляпки. Нет, не новые покупались, а видоизменялись старые — вуальками, булавками, перьями. И появление новой-старой шляпки знаменовалось приходом весны, лета, осени...

Ее утро начиналось с созерцания себя в зеркале, чуть припудренным пылью, которая в рассветных лучах казалась розовой.

— Ах, Лелька, Лелька, на кого ты стала похожа! — светло и грустно несколько раз повторяла Она.

Потом чуть завороченный взгляд перемещался на портрет, где была изображена тоже Она, но в другой ипостаси: влажно мерцающие плечи, загадочно опущенные ресницы, о которых поэты говорят, что их взмах поведает историю тысячелетий.

Роскошные волосы собраны в прическу, как у дам чеховских времен. И сейчас «а-ля Чехов», только уменьшенная вдвое, каждое утро тщательно сооружалась из седеньких, таких облегченных, похожих на осенние паутинки волосиков.

Она много писала писем. Сыновьям в Москву, внукам, родственникам, знакомым. Писала с удовольствием: клевала пером в чернильницу, с любовью выводила округлые буквы, старательно промакала написанное — священнодействовала. Слу-

шала радио, была в курсе всех политических событий и версий, говоря об особенно воинственных президентах и деятелях, как о мальчишках, которых нужно отшлепать и поставить в угол.

Она любила вспоминать, и воспоминания ее были дальними: маменька, папенька, гимназисты, альбомчики... Иногда вечерами играла на рояле, все больше грустные вальсы и веселые польки.

О, этот рояль! Сколько раз Она отбивалась от любителей антиквариата, живописующих просторы комнаты, какими они станут без рояля. Рассказывая об очередной атаке искусителей, Она зябко поеживалась, рояля печально:

— Это все равно что увидеть, как выносят твой собственный гроб...

Он... Высокий старик, скорее даже пожилой, мужчина, со стригими усталыми глазами. Он немного курил, кашлял, мало говорил, редко смеялся (только с нею, как-то по-детски, беззаботно). В коммуналке все знали, что он давно одинок, живет на соседней улице.

Она встретила его снятием глаз (выцветшие, они вдруг наполнились синевой), всплескиванием маленьких белых ручек и неизменным восклицанием «Женечка», которое сразу напоминало о карамельках и детской.

Деловито пыхтел чайник, призывно, радостно позвякивали ложки, расцветала над столом лампа.

Летом Он приходил вечером раза два в неделю. А вот зимой, осенью — каждый день, утром, как на службу, к восьми, хоть часы проверяй.

Пришел «Женечка» утром, значит, начался холода, прощай тепло. Он долго топтался в прихожей, покашливая, расправляя зонтик, который напоминал большую черную птицу, забившуся в угол.

Он, «Женечка», принюсил дрова, колдовал на корточках у голландки. Пахло дымом и елками, как будто каждое утро начинался Новый год. Вспыхнувший огонь освещал лицо, становившееся детским, добрым, задумчивым. Постаревший мальчик перед вечным чудом огня...

И постепенно оживала комната, сбрасывали оцепенение вещи. Она — прежняя — смотрела с портрета, чуть подавшись к огню, отогривая свои мерцающие плечи. Она — настоящая — тоже отогревалась, тихонько смеялась, как будто ворковали голуби.

Потом Он и Она пили чай. На улице шел дождь или снег, холодной вуалью принимая к теплым окнам...

— Вот и все...

— Все? — чуть разочарованно за мной выдыхает класс, возвращая меня из прошлого.

— Что же здесь такого? А что тут про любовь?! — не унимаются.

И я повторяю:

— Ей — восемьдесят пять. Ему — семьдесят. Каждый день, в гололед, в пургу, в метель, в буран, в проливные дожди, Он приходит в восемь часов утра, чтобы растопить печь в комнате, где живет Она. Приходит. Вот и все.

Они улыбаются чуть задумчиво, согласнo заглядывая в себя, словно проверяя: «Дано. Требуется доказать».

Им понятнее про Ромео и Джульетту. Любовь до гроба они никак не связывают с любовью до старости.

— Красивее истории «про любовь» я не знаю...

Они не верят. Ромео в джинсах, Джульетты в школьных фартуках не хотят быть старыми. С ними старость не должна случиться.

Л. БЕЛОЗЕРОВА.

В нашей квартире в течение тридцати лет, то есть с того момента, как я появилась на свет, неизменно живут три женщины: я, Марина и Галя. Марине сейчас сорок пять лет, Гале — пятьдесят восемь, мне соответственно тридцать. За эти тридцать лет в нашей квартире появлялись и умирали или уходили жить в другие места мужчины: мой отец, отец и затем муж Марины и муж и сын Гали.

Наша квартира была построена как раз тридцать лет назад, перед войной, как квартира в доме военнослужащих, как квартира высшей категории, с квадратными комнатами, из которых две, моя и Гали, выходят по фасаду здания на улицу, на точно такой же дом с колоннами, стоящий на другой стороне улицы, а комната Марины и кухня выходят на сквер, теперь уже довольно старый и разросшийся. Летом мою комнату и комнату Гали заливает до трех часов дня нестерпимое солнце, поэтому наши комнаты называются выходящими на солнечную сторону, что когда-то ценилось, а теперь мы с Галей буквально задыхаемся от вони, которая идет снизу, с проезжей улицы, и от жары и света. Но Галя всегда летом выезжает на дачу, это я одна остаюсь в квартире, потому что и Марина тоже уезжает на месяц в отпуск. Маринына же комната, которая когда-то считалась неинтересной из-за того, что выходила на север, теперь в нашей квартире считается в летнее время настоящим раем, а Марина, вероятно, спит с открытым окном, чего мы с Галей, правда, не видим, потому что никогда не бываем в комнате Марины, особенно последние семь лет, хотя она к нам иногда заходит.

Последние семь лет, правда, были испытанием и для всех нас, но только Марина слегка тронулась в разуме, и, несмотря на то, что об этом она никому не говорила, все-таки мы с Галей все знали. Марина всегда была скрытной особой и мало с нами разговаривала, разговаривала она только иногда с моей матерью, которая вообще ангел во плоти. Но все-таки мы с Галей иногда слышали через закрытую дверь Мариныной комнаты, что там происходит, и знали, что Марина кричит на мать, кричит, что убьет ее и себя, хотя более кроткого и простодушного существа, чем Маринына мать, я не видела в течение всей своей жизни. Правда, я мало что видела, мало кого видела, я работаю преимущественно дома и почти, особенно сейчас, ни с кем не общаюсь, хотя иногда позволяю себе принять гостей, но это общение особое и не в счет, и не во время пребывания в гостях ведь проявляется человеческая кротость, тем более что и гости у меня особого порядка, скорее буйные и невосдержанные люди. Так что Маринына мать и до сих пор, спустя много лет после ее смерти, остается для меня образцом простодушия и кротости. Она ничего никогда не скрывала, не способна была удержать в своем простодушном мозгу; может быть, она даже и не задумывалась над тем, какой вред и позор приносят ее дочери все эти рассказы о жизни за закрытой дверью Мариныной комнаты. Я думаю, что Маринына мать не принимала во внимание одно обстоятельство: то, что она рассказывала о Марине, она рассказывала с одним чувством, с чувством собственности, принадлежности к ней Марины и подразумевая, как само собой разумеющееся, что Марина в целом, в основе, очень хороший человек, дорогой и любимый, а все эти ее поступки вызывают не-

доумение и их можно объяснить какими-то внешними раздражителями, например, тем, что у Марины после пребывания на фронте, после ранения, не может быть детей и она чувствует себя ущербной и готовится к тому, что муж ее покинет. Это у матери Марины была постоянная песня, объяснение всему, надоевшее всем нам, но если бы сама Марина услышала когда-нибудь это объяснение, которое, может быть, было неверным, она бы что-нибудь действительно бы сделала с собой и со своей матерью, что и произошло в конце концов. Я часто думаю о том, что Марина была бессильна перед простодушием своей матери и перед ее простодушной самозащитой и всеми этими бесконечными объяснениями причин поведения Марины. Старушка, вероятно, трактовала все правильно, но несколько однобоко, исключая из цепи причин Мариныного поведения себя, свою личность и свое влияние на события. Это было не косвенное влияние, не влияние,

в обиду, и ничего хорошего из этого не выходило. Это была какая-то сплошная жизнь наоборот: мать Марины, я это хорошо знаю, любила Олега и жалела его, особенно это было заметно, когда она приносила свои длинные монологи на кухню. Но на кухне, осуждая Марину, она в то же время для себя самой знала, что она имеет право осуждать Марину, потому что все равно в глубине души она не допускает и мысли, что кто-нибудь другой, кроме нее, мог бы осуждать Марину, и поэтому старушка чувствовала себя перед Мариной справедливой и правой и даже защитницей ее, потому что ведь выдвигала же она как причину всего Мариныного поведения это ее фронтовое несчастье во время операции и оправдывала ее этим. Но в комнате, перед Олегом, она защищала Марину вслух всеми средствами, часто нелогично, часто несправедливо по отношению к Олегу, даже с какой-то особой, свойственной только ей, обидной для Олега памятью-

ТРИДЦАТЬ ЛЕТ

РАССКАЗ

Людмила ПЕТРУШЕВСКАЯ

которое оказывает человек на человека, повсюду о нем рассказывая и тем самым вызывая у него чувство бессилия и беззащитности, когда он узнает от совершенно посторонних людей какие-то сведения о себе, о своих поступках, о своих недостатках, привычках и словах.

Нет, этого не было в нашей квартире, потому что мы с Галей хранили молчание, о моей матери я уже сказала, что это ангел во плоти, а сын Гали, тогда еще довольно малолетний, на шесть лет младше меня мальчик, вообще жил своей жизнью. Правда, Марина не могла не видеть, что мы с Галей плохо к ней относимся ни с того ни с сего, хотя она довольно любезна с нами в тех случаях, когда ей приходится говорить на общеквартирные темы. И даже моя мать, которая не то что всех жалеет, но просто хорошо ко всем людям относится, и та как-то немного через силу с ней разговаривала, как-то испуганно, но этого, конечно, никто не мог заметить, кроме меня. Но, вероятно, Марина тоже это замечала, ведь человек всегда остро чувствует отношение к себе, особенно если он общается с людьми, которых по каким-то причинам любит, а Марина любила мою мать и до сих пор ее любит, я в этом уверена. А моя мать до сих пор, когда приезжает к нам от моей тетки, разговаривает с Мариной через силу любезно, хотя знает о Марине все и знает, насколько тяжело Марина пережила смерть своей матери.

Но Марина была бессильна перед своей матерью еще и тем, что мать все-таки вмешивалась в ее семейную жизнь с Олегом, защищая Марину, так что Олег вдвойне тяжело должен был переносить все эти ссоры, а Марина его жалела, как свою собственность, и не хотела никому давать

стью. А в глубине души, вслух защищая Марину и горю, часто несправедливо, вставая за ее интересы, она в глубине души досадовала именно на Марину, считая себя борцом за ее интересы безо всякой после этого благодарности.

Марина просто терялась, теряла себя в таких ситуациях настолько, что громко рыдала у себя в комнате. И только Олег молчал, он был действительно довольно хорошим человеком, и немудрено, что у него в конце концов лопнуло терпение и он повел себя так, как бы повел себя любой человек в такой ситуации, то есть просто стал думать о себе, как спасти себя. И с его уходом в Мариныной комнате действительно наступила тишина.

Этому предшествовало то, что Марина узнала, что у Олега вот уже долгое время на его заводе есть женщина. Правда, тут же после этого Олег вдруг ушел из дома, и она искала его на работе и даже пошла к нему на завод и как-то там его встретила — возможно, дождалась у проходной, потому что наверняка на завод ее не впустили, требовалось ведь заказать пропуск, а Марина с ее характером чтобы добивалась у Олега пропуска? Хотя все может быть, в эти дни Марина совершенно опустила и могла опуститься до того, чтобы вызывать его из конструкторского бюро по телефону и просить у него пропуск. Неизвестно, что там произошло, Маринына мать ходила со странным выражением лица, было похоже на то, что она, закрыв рот, все время ощупывает языком коренной зуб, вся поглощенная этим занятием.

Затем, в отсутствие Марины, она долго, почти целый день звонила, звонила, как



Рисунок Левона Хачатуряна.

мы поняли, секретарю парткома завода, его не было на месте, и она провела почти весь день в коридоре, под телефоном, неустанно звоня, и, наконец, дозвонилась и попросила у него приема по личному вопросу и договорилась, что он ее примет на другой день даже без пропуска, потому что партком находится в одном здании с библиотекой, куда не надо пропуска.

Все-таки прошло довольно много времени после этого разговора, не меньше двух недель. В Мариной комнате было тихо, Марина ходила на работу, старушка говорила с нами мало, да и мы с Галей старались побыстрее уйти из кухни. Все-таки однажды, при полном сборе населения, в воскресенье днем Олег пришел, неизвестно зачем: то ли вернулся, то ли за вещами, то ли решил объясниться. Я услышала громкий стук, шаги нескольких людей, быстрые шаги, почти бег, потом я услышала, что открыли входную дверь и на кафельный пол лестничной площадки буквально швырнули что-то тяжелое, очевидно, чемодан с железными уголками. Затем мать Марины стала кричать в полный голос: «Отдай». Была какая-то возня, Марина говорила, улыбаясь: «Он же не хочет!» и «Он же совершенно не собирается, что ты!». Но мать кричала, чемодан стучался железными углами о кафельный пол, и, наконец, мать стала кричать: «Помогите!»

Это была ужасная сцена, во время которой, мне кажется, Марина что-то сделала со своей матерью, потому что мы с Галей долго не могли успокоить старуху, которая стояла над распахнутым чемоданом, из которого все барахло вылетело на лестницу. Мы все собрали и увели Маринину мать в квартиру, а Марины и Олега не было на лестнице, возможно, Марина убежала первая, а Олег, который не знал, что ему делать и просто как получить свои вещи, ушел, не желая подбирать свои вещи и связываться со старухой.

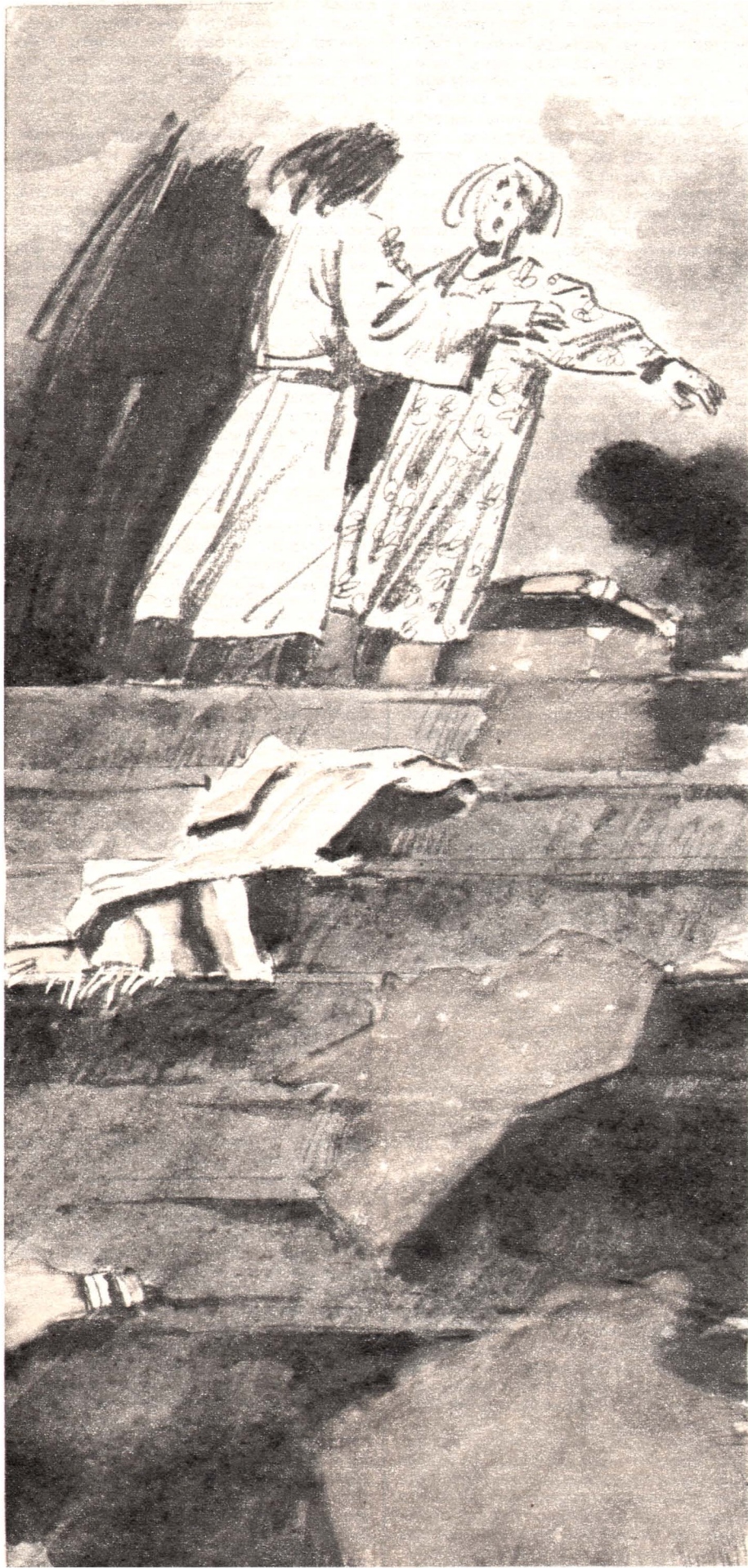
После этого случая не старуха, как этого можно было ожидать, перестала разговаривать с Мариной, а Марина стала держать себя так, как будто ее глубоко оскорбили. Она не желала разговаривать со своей матерью, не замечала ее, чемодан на следующий же день отнесла куда-то. А Маринина мать сначала крепилась, а потом все-таки рассказала нам с Галей, что Марина ее избивала и издевалась над ней, но и в этих ее словах все-таки чувствовалось, что она, несмотря ни на что, все равно ощущает Марину своей дочерью, частью самой себя и поэтому имеет право ее осуждать как угодно, в глубине души зная, что все равно Марина ее дочь.

Марина не разговаривала со своей матерью долго, пока та не заболела. Тут Марина начала проявлять чудеса дочерней любви, готовила для матери, приносила дорогие консервы. Но мать все время болела, и Марина устраивала в своей комнате настоящий холодильник, открывая настежь окно и посадив у батареи одетую старушку, так что дверь все время распахивалась от напора ветра и мы с Галей, проклиная все на свете, одевали чуть ли не валенки, потому что стоял ноябрь. В декабре старушка умерла, это произошло через два года после случая с Олегом.

Спустя некоторое время после того, как мы всей квартирой похоронили Маринину мать, Марина вдруг перестала выходить из комнаты. Как раз в эти дни ей исполнилось сорок лет, и это совпало с тем, что она перестала выходить из комнаты и не подходила к телефону, даже если мы ей стучали несколько раз. Чтобы выйти куда-нибудь — в магазин или даже в уборную, —

Марина, очевидно, ждала, чтобы нас не было в квартире. Гали целыми днями не было дома — она то работала, то бегала в больницу к мужу, и я тоже еще не очень привыкла жить одна, все время ходила работать в библиотеку, а моя мать уехала жить насосем к своей сестре, за которой надо было ухаживать, но у меня было такое ощущение, что мать не из-за этого уехала и выписалась совсем из квартиры, в которой прожила тридцать лет и в которой растила меня, военного дитя. Мать уехала из-за чего-то другого, и этому есть свое объяснение, но оно слишком прямое и выглядит неправдоподобно. Дело в том, что однажды мать пришла с работы раньше, чего не должно было быть, но мать почему-то отпустили с работы раньше, неизвестно почему. Короче говоря, мать стала отпирать комнату в совершенно неподходящий момент, я ей крикнула: «Не входи пять минут!» Она тут же быстро ушла и вернулась уже в двенадцать часов ночи, когда я бегала как заведенная вокруг дома, искала ее. Она мне ничего не сказала, да больше и нечего было говорить, потому что больше не было поводов, все исчезло, растаяло, растворилось, как дым, из-за одного поворота ключа в замке в неподходящий момент. Нельзя сказать, чтобы я не переживала из-за этого, но по мне никогда не скажешь, что я в данный момент думаю, да и вечерами я ходила в библиотеку, так что мы почти не виделись с матерью. А потом она уехала жить к сестре за город, за сто двадцать километров, и перед этим показала мне письмо от сестры, в котором сестра просила ее приехать, потому что заболела и даже не могла ходить, а свои дети у нее разъехались уже давно, и она не хотела быть им обузой. Тем более что мать ушла на пенсию буквально в эти дни и даже не успела посидеть свободно дома, хотя я ей не мешала, уходила с утра в библиотеку. Так она и не успела отдохнуть, а уехала наспех, собрав свои вещички и купив халат сестре.

Так что Марина оставалась одна в квартире и могла на свободе ходить, никто ее не видел. Мы даже не знали, работает ли она по-прежнему и что она ест, потому что она варила себе кашу, и потом эта каша стояла в кастрюле нетронутая и плесневела, пока Галя не выкидывала ее и не мыла кастрюлю.

А Галя целыми вечерами, придя из больницы от мужа, разговаривала по телефону и каждый вечер успевала поговорить с десятком родственников. Ей звонили даже по междугородному, особенно когда у нее скончался муж, тихий человек, Андрей Петрович, да будет ему земля пухом. Но Галя меня буквально изводила своими бесконечными рассказами по телефону, она повторяла всем одно и то же, несмотря на то, что все знали, потому что у нас в квартире было не протолкнуться днем и только к вечеру все расходилось, но и тут Галя не отдыхала, а выходила к телефону и начинала все рассказывать всем подряд сначала.

В эти дни стала показываться из своей комнаты и Марина, не то что просто нормальному выходить в кухню или еще куда-нибудь. Марина тихо исчезала, тихо прикрывала за собой входную дверь, осторожно надавливая на нее, пока с оглушительным хлопком не закрывался наш неподатливый английский замок, и каждый вечер это острое давление, возня за дверью и оглушительный хлопок замка вызывали у меня желание выскочить и закрыть дверь как следует. Но все-таки у Марины были и кое-какие успехи: Галя слышала, как она звонила в поликлинику,

когда принимает врач. В результате Марина вообще исчезла, дверь ее оставалась запертой, на ночь она не вернулась домой, весь день ее не было, я не выходила из дому и слышала все шорохи на лестнице, но она так и не пришла. Рано утром мы с Галей провели час у телефона, пытаясь разыскать Олега. Галя может сделать буквально все, кто бы знал, каких только профессоров она не таскала к своему Андрею Петровичу, что только она не продавала, не выносила из дому, увязанное в узлы, чтобы иметь возможность делать всем подарки и платить гонорары. Так что в конце концов мы добрались до Олега, его вызвали к начальнику, и Олег говорил с Галей из кабинета своего начальника. Олег без колебаний взял на себя все дело. В нашей квартире он появился через день, открыл своим ключом комнату Марины, чего-то там делал, вышел со свертком в руке, пошел в ванную, забрал оттуда полотенца, мыло и щетку Марины, а Галя у него отобрала старое полотенце, которое имело бог знает какой вид, и дала свое, щегольское, вывезенное еще из Германии, где служил ее Андрей Петрович после войны. Мы спросили, в какой больнице Марина лежит и когда нести передачу, и Олег ответил, что передача не надо, он сам обо всем позаботится, а что лежит она в первой клинике. Затем начались звонки с работы Марины, мы им отвечали, где она лежит, а они все равно звонили и говорили, что не нашли в первой клинике Марину, хотя обошли все корпуса.

Опять мы стали искать Олега, но он не стал говорить от начальника, а обещал позвонить попозже вечером, и вечером он нам создался, что Марина лежит в психиатрической лечебнице, но очень не хочет, чтобы кто-нибудь об этом знал, и даже с трудом выходит к нему, когда он приезжает ее навестить.

Потом Марина вернулась, стала теперь сама подходить к телефону и объясняла, что была в санатории, и ее скоро перестали беспокоить по этому поводу, так как, очевидно, все сами узнали.

А Галя все не унималась и говорила целыми вечерами по телефону, и мы поневоле знали абсолютно все ее дела. К тому же в нашем доме снова появился ее сын Арнольд, который ушел от красавицы жены. Галя это глубоко переживала и кричала об этом по телефону. Арно, веселый, общительный парень, рассказывал нам, что они с женой копили деньги, чтобы купить квартиру и уехать от тещи, которая вела себя кое-как и приводила к себе, в ту комнату, где и они с женой жили за занавеской, своих гостей — «мы тут, а они там». Но в конце концов у него с женой все расстроилось, и он ушел от жены в чем был, потому что, самое главное, его жена не могла иметь ребенка. В этот момент его рассказал Марина все еще стояла у своего стола в кухне. Но, хоть я и испугалась, что она вспомнит про Олега, Марина никак не отреагировала и продолжала чистить картошку как ни в чем не бывало, а ведь Олег именно такое обоснование выдвигал у себя на заводе, когда его вызывали, — что он хочет ребенка, а Марина не может иметь детей и что по законодательству он имеет право развестись.

Арно то время, пока он жил у матери, а мать дорабатывала свой срок до пенсии и не мешалась в его дела, потому что очень устала на своей счетной работе в министерстве, этот Арно гулял как только мог. Мы его видели самое большее два вечера в неделю, а Галя говорила по телефону: «Арно опять идет на день рождения». Мы-то знали, какие у Арно дни ро-

ждения, потому что, когда Галя по обычаю уехала на все лето, Арно каждый вечер являлся домой с бабой. И, наконец, Арно женился, Галя кричала по телефону, что девушка старше Арно на полтора года и что теперь это не страшно, теперь все жены старше своих мужей, а на самом деле, как сказал нам на кухне пьяный Арно, она была старше его на пять лет.

Надо было видеть, как Галя скакала, когда выяснилось, что у жены Арно, которую звали Мириам, ребенок лежит неправильно, и это перед самыми родами. Галя как будто вспомнила былые времена, опять стала выходить из дому со свертками и узлами, только теперь это было совсем старое, еще немецкое барахло, какие-то мелкие вещички.

И опять началась телефонная катавасия, и мы узнали, что Мириам берет к себе оперировать женщина-профессор, которая не берет деньгами. Галя буквально задала эту профессору. Совсем недавно сыну Мириам, кесаренку, исполнилось пять месяцев, и Галя опять поволокла к профессору мельхиоровый столовый набор.

Галя помешалась на подарках. Она не ищет подарок перед самым преподнесением, она покупает то, что ей интересно встречается в магазине, и прячет у себя. У нее лежат подарки по полгода, и наконец наступает момент, когда она торжественно везет их дарить, и дарит все то, что, по ее мнению, интересно и полезно тому человеку, которому она везет подарок. Она дарит подарки буквально всем — парикмахершам, нам с Мариной, всем родным и знакомым, всем тем, кто может быть ей полезен, и всем тем, кто уже когда-нибудь что-нибудь ей сделал в жизни, а таких людей было много. Совсем недавно она опять перетряхнула свои старые связи, потому что ее племянница приехала с юга, где провела четыре месяца с больным ребенком, и мы услышали по телефону, что племянница погубила себя. Племянница вскоре появилась у нас в квартире со своей девочкой, и Галя привела профессора, который подтвердил, что племянница Гали погубила себя, спасая здоровье ребенка. Галя с быстротой молнии устроила племянницу в лучшую онкологическую больницу и четыре месяца возилась с племянницей дочкой. Потом племянница уехала к себе в Вологду, как сказал профессор, доживать, и об этом Галя неделю кричала по телефону, в том числе и по междугородному.

Наконец у Марины лопнуло терпение, и она привела телефонного монтера, который сделал к нашему аппарату шнур длиной в десять метров, и теперь мы имеем возможность спокойно жить и спокойно разговаривать по телефону, и в квартире после многих лет крика и всеобщей оседомленности наступила тишина, и мы с Мариной спокойно работаем. Марина, правда, сейчас совсем с ума сошла: в свои сорок пять лет она пишет диссертацию, хотя какого еще ей рожна нужно? Денег у нее куры не клюют, должность большая, и, между прочим, если бы она захотела, у нее было бы кавалеров сколько угодно. Когда еще у нас был телефон в коридоре, она разговаривала по телефону так, что если бы я умела так разговаривать, то у меня давным-давно была бы уже толпа. Марина так как-то себя подаёт, так себя высоко ставит, как я ни за что бы не смогла.

За ней ухаживали многие, один был особенно постоянным, уже выходил на кухню чинить утюг и предлагал чинить нам утюги,

и мы с Галей уже считали его за своего, пока Марина его не выгнала, потому что жена этого человека пожаловалась на него на работу, и у него были крупные неприятности, и Марина его выгнала, когда обо всем узнала. И с тех пор мы больше никого у нее не видели. Но он все равно поздравительные открытки присылает перед каждым праздником.

Теперь в нашей квартире тишина. Теперь Галя разговаривает по телефону в своей комнате, я свободно разговариваю в своей, Марина — в своей. Только иногда, приходя домой, я чувствую, что Галя меня ждет. Я даже не успеваю отпереть свою дверь, потому что Галя перехватывает меня тут же на пороге и говорит со мной минут сорок пять. Я не могу ее оборвать, потому что она помнит меня, когда мне еще не было годика, а ей было двадцать девять лет. Я была воспитана моей мамой так, чтобы помнить, что Галя нас подкормила во время войны, когда мой отец пропал без вести. Я знала, что я малявка перед Галей, а они все взрослые. Но иногда я просто вынуждена скрываться в своей комнате, не могу даже выйти на кухню поставить чайник, потому что знаю, что Галя меня караулит, чтобы высказать мне все, что произошло в последнее время с ее многочисленной семьей. Я могу не выходить, но у Гали много свободного времени, она на пенсии, и в один прекрасный момент она постучит ко мне и войдет со словами: «Ты вот упорно не замечаешь мой новый халатик, а я все-таки решила тебе показать, одобряешь или нет?»

И Марина, которая с нами не разговаривает, вполне спокойно может войти ко мне и как ни в чем не бывало сказать: «Слушай, я бросила курить, если я буду у тебя просить сигаретку, то ты не давай, пожалуйста». А мне-то что, я говорю: «Как хочешь, но ты ведь не бросишь». «Вот, спорю, брошу». Через два дня Марина же приходит просить сигарету, я ей даю со словами: «Ну бери!» А она все равно утверждает, что бросит, и так и бросила, больше не пришла. Она очень сильная натура, я так не могу, до сих пор не могу бросить курить. Но у Марины, видимо, процесс в легких, и врачи категорически запрещают ей курить. Легкие у нее больные еще с войны, потом ей их залечили. Но сейчас, видимо, все началось сначала, потому что эта ненормальная целый день щелкает грецкими орехами. Даже ночью иногда слышен сильный треск из ее комнаты.

Тут недавно представилась невероятная возможность нам всем получить по однокомнатной квартире в разных концах Москвы. Кого-то прельстил наш дом довоенной постройки, наш огромный коридор и чулан и наши высокие потолки и вид из кухни на сквер. Но Марина и Галя как сговорились — обе разговаривали со мной уклончиво и неохотно, и дело провалилось. Галя, как более откровенная, сказала мне, что не может жить в отдельной квартире, боится. Тогда я предложила ей еще один вариант: роскошную комнату в общей квартире, — но Галя тут же ответила: «А мало ли какие соседи попадутся, тут я все-таки привыкла».

В общем-то и я не страшно гонюсь за отдельной квартирой, мне она ни к чему, так же как не пригодилась мне и отдельная комната, оставленная мне мамой.

Мама вот уехала — это плохо, а все остальное, в том числе и поворот ключа в замке, — это не вечно, это проходит и со временем у меня пройдет.

ТАКСИ СВОБОДНО?

На третьей странице Любовь ИВАНЧИНА рядом со «своим» такси, а теперь ее рассказ.

Фоторепортаж Сергея Бондаренко.



Начало четвертого. По нынешним зимним временам это вовсе и не утро, а самая что ни на есть глухая ночь. Глухая, потому что очень тихо.

Будильник скоро зазвонит, но сегодня он мне без особой надобности: опять проснулась до срока. А вот подняться сил нет. Раньше легко вскакивала, а теперь... Скопилось, наверное, усталость.

Но делать нечего, поти-

хоньку отправляюсь на кухню, ставлю чайник на газ. Стараюсь сильно не шуметь, мужу на работу только к восьми.

Сколько там на градуснике? Минус один. После вчерашней оттепели будет каюк. Выйти надо пораньше. Если не спеша идти до таксопарка, минут тридцать будет. Сегодня скользко, значит, минут десять придется набавить.

На улице хорошо, тихо. Прохожих почти нет. Мои знакомые порой спрашивают: не боишься ли? Не женская

все-таки работа — таксист, да и время беспокойное. Вообще-то я не пугливая и лет пять назад не боялась работать вечером допоздна. Но теперь, пожалуй, не согласилась бы. За последнее время с интервалом в полгода шесть таксистов убили. Я ведь ребят-то хорошо знала.

Но все равно бросить работу не соглашусь. Сколько себя помню, всегда к машинам тянуло. И что чудно, ведь шоферов в семье не было. В школе была списанная полторка, вот я на ней душу и отводила.

Родители не одобряли, после десятилетки угодила я в торговый техникум, выучилась на товароведа и десять лет протрубила. А потом — раз, и все перевернула, выучилась в автошколе, пошла в таксисты.

Ну и лед сегодня, будь здоров! Впрочем, я ведь не лихачу.

Захожу к диспетчерам, беру путевку, кошелек для выручки и — в бокс, к машине. Моя «Волга» вон та, 588-я, желтенькая. Внешне-то она вполне за новую сойдет, но пробег уже солидный: под четырехста тысяч накрутило. Так что считай старушка.

В последнее время часто ломается. Едва ли не ежедневно. Запчасти нет, а без них ремонт — наказание господне. Зато с напарником повезло. Тоже машину любит, аккуратность и порядок.

На часах — пять утра. Уложились, как обычно. Теперь еще механиков на выезде благополучно миновать, чтоб не тормознули, — и полный вперед! Ну все, поехали!

Ага, вот и первый клиент — пожилой мужчина с чемоданом. На вокзал торопится.

Сегодня среда, день будничный, а значит, с утра клиентов будет немного. Вокзал, аэропорт, некоторые на работу — это если уж совсем опаздывают. План на этом делать тяжело.

А вообще работа меня устраивает, полностью. График скользкий: ездю два дня подряд по двенадцать часов, затем двое суток дома.

Конечно, для семьи это не очень удобно, когда суббота с воскресеньем у меня выпадают рабочие. Но муж привык. Между прочим, в выходные выезжать на улицы города одно удовольствие: в клиентах недостатка нет, всегда с планом возвращаешься в гараж.

Правда, в последнее время конкуренты у меня появились. Частники. Поначалу боялась: клиентов отобьют. Обошлось. Цены у них в 2—3 раза выше наших, не каждому по карману. Хотя, честно говоря, если б у меня была своя машина, да с запчастями и бензином полетче, рискнула бы, свое дело завела.

Десятый час. Сейчас подбро-

шу бабушку с внуком до Арбекова и — домой, перекусить. На обед у нас отведено полчаса. Домой приезжаю дважды: в десять утра и в три.

А в доме — ни картошины. Одна идет она и на завтрак, и на обед, и на ужин в разных вариантах. Разве ж ее напашешься? Надо бы на рынок заехать.

На рынке цены звереют, не подступишься. Ведро картошки уже меньше чем за семь рублей и не отдадут. Про других говорить не стану, про себя скажу: в месяц у меня набегают хорошие если две сотни. Много ль это по нашей жизни сегодняшней?

А вечером, как ни включишь телевизор, то съезд, то сессия. И только жизнь все тяжелее становится. В магазинах пусто, с бензином напряженка. В общем, не до политики, выжить бы.

После обеда работать веселей. Да вот оказия, клиент «плохой» попался, невыгодный: ему на Пензу-четвертую надо, а пока туда докатишься, на железнодорожном переезде настоишься вволю, за проезд гроши получишь, и назад порожняком ехать.

Но это ерунда, хуже с капризами. На прошлой неделе везла пассажирку от железнодорожного вокзала в аэропорт, так та чуть ли не скандал закатила: почему поехали по улице Володарского, а не по Кирова. Вчера та же история, только наоборот: почему по Кирова

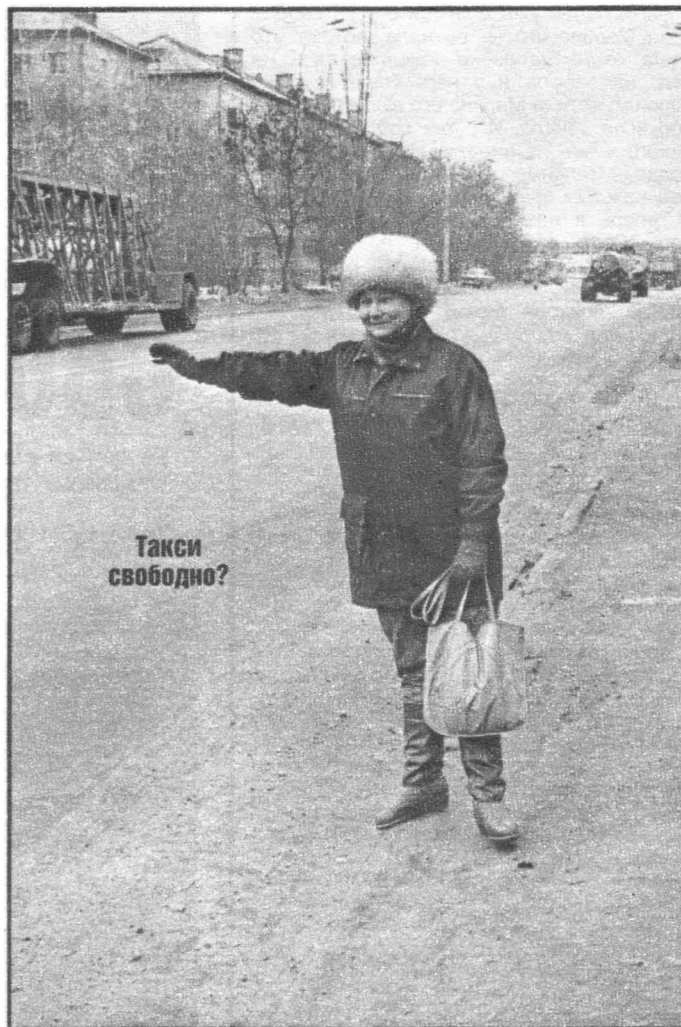

Такси свободно?



едем, а не по Володарского?

А я не спорю, мне все равно, только настроение портится. Да уж, умеем мы сами себе жизнь украсить! Все мыкаемся одинаково вроде, а срываем все друг на друге. Вот и пойми тут!

Вечер уже, половина седьмого. Доставлю эту парочку на Западную поляну и — в гараж. Выручку в кассу, путевой лист в диспетчерскую, машину в бокс. Не так уж плохо день сложился, план вытянула, вернулась без поломки. Впереди

два дня отдыха и одна большая стирка. Все нормально. Устала? Да ладно, не смертельно...

**Монолог таксиста
Любови ИВАНЧИНОЙ
записала Г. ТИТОВА.**

г. Пенза

ГАЛСТУК ДЛЯ ВСЕХ

Такой галстук можно связать на машине или вручную тонкими спицами из ч/ш 32/2 текс. в 3 сложения. Для машины — плотность 4. Понадобится пряжа 2 цветов — черная и белая или другие цвета. Зарабатываете черным цветом на 40 иглах (от 0 в каждую сторону по 20 игл). Вяжете 12 рядов на пл. 3, 1 ряд на пл. 5 и 4 ряда на пл. 4 (для подгибки внутрь).

Затем переходите на жаккардовый рисунок и вяжете по схеме, провязав сбабки до 32 игл. В конце вязания также вяжете 1 ряд на разрезной плотности и затем 12 рядов на обычной плотности. Затем боковые стороны галстука шиваете, выворачиваете галстук, подворачиваете внутрь края по ряду разреженной плотности и проглаживаете готовый галстук.

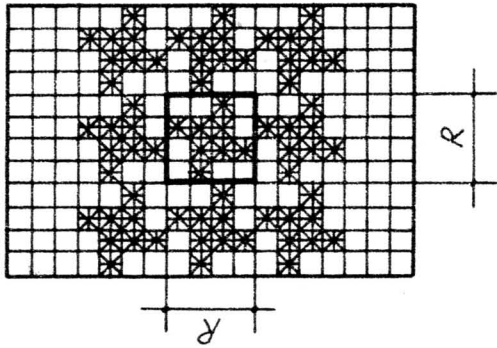
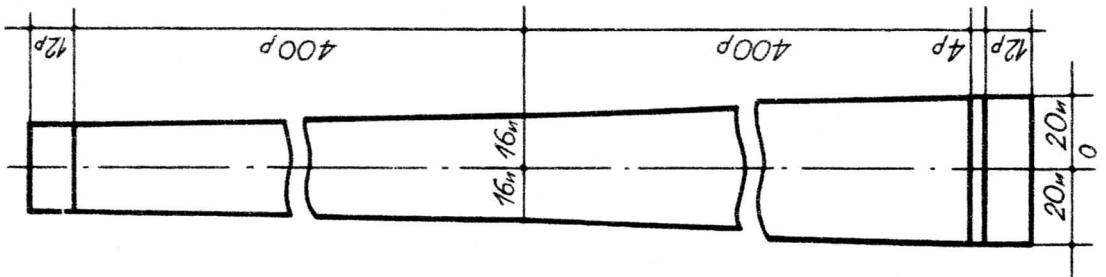

R - разворот

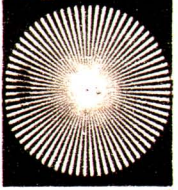
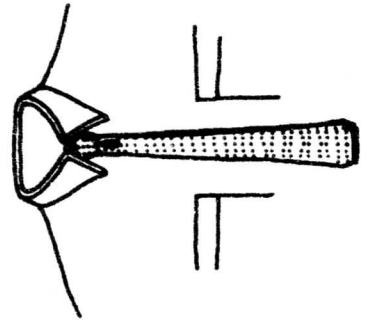

ДОМАШНИЙ КАЛЕЙДОСКОП
ПРИЛОЖЕНИЕ К ЖУРНАЛУ
«РАБОТНИЦА» № 2-1991

Оформление Ю. Семенов

Сегодняшняя наша книжка-вкладыш — для тех, кто вяжет. Автор моделей для всей семьи — Галина ПЕРЦКАЯ, художник по трикотажу, лауреат нашего журнала за прошлый год.



ФОТО С. БОНДАРЕНКО

Для вязания такого жакета нужно 600 г шерсти 22/2 текс, вязание в 3 нити. Основное переплетение — фанг. Связать такой жакет можно вручную либо на двухфунтурной машине («Нева» с приставкой, «Веригас»).

Начинаете вязание с резинки (ластик 1х1), затем переходите на фанговое переплетение и вяжете по схеме.

При отшиве не забудьте проложить по плечевому шву тесьму.

Жакет внизу застегивается на одну или две пуговицы.

Его можно носить с блузкой и с галстуком, связанным рисунком «пье-де-лупль». Такой галстук подойдет для женского и мужского гардероба.

ЖАКЕТ ДЛЯ МАМЫ

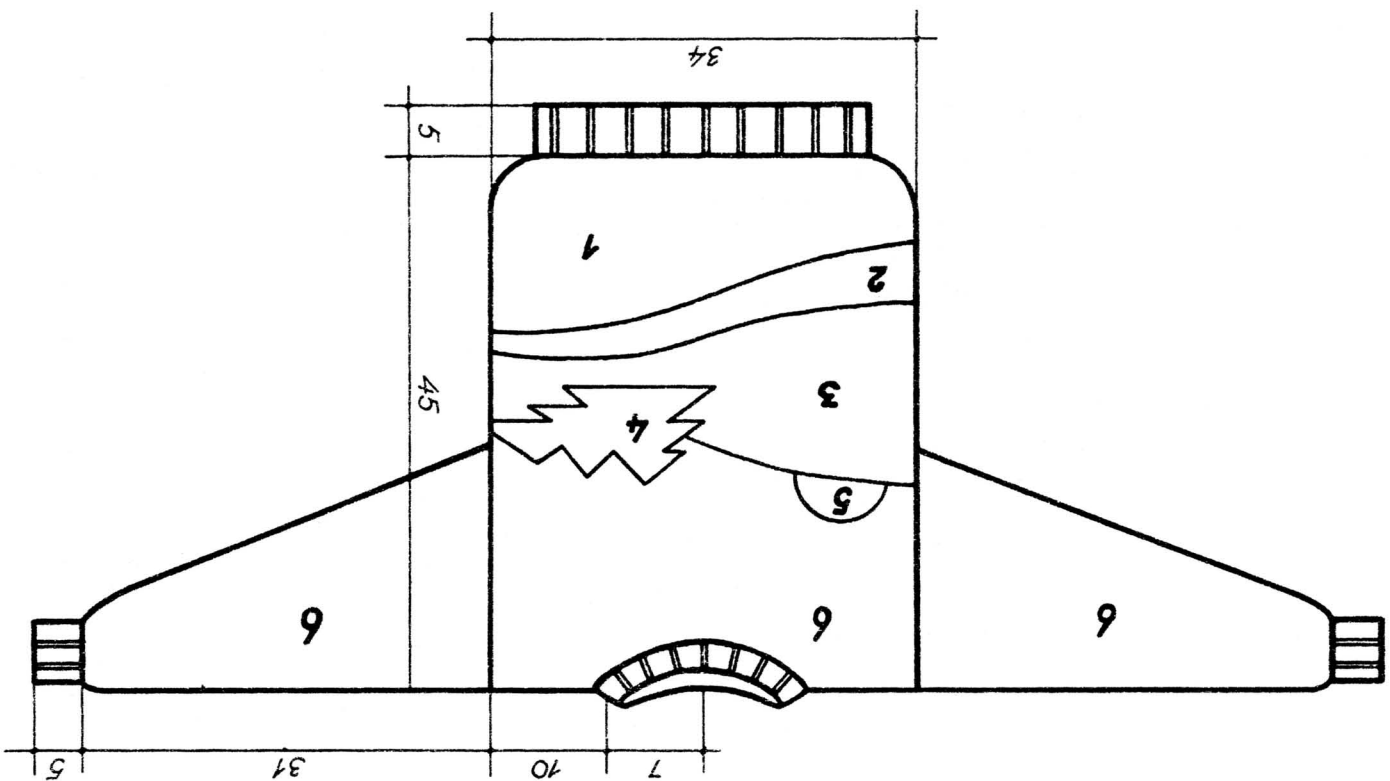



Размер 30

- Цвета: 1 — темно-синий,
 2 — светло-голубой,
 3 — белый,
 4 — зеленый,
 5 — желтый,
 6 — основной — темно-голубой.

Джемпер самой простой конструкции можете сделать очень интересным, расположив по полочке несложный рисунок. Для которого можете использовать остатки нитей разного цвета. Рисунок, подобный этому, очень легко связать на «Северянке» или вручную, так как смены цветов идут в основном по горизонтали. Низ джемпера и рукавов — резинка 2x2 или ложная резинка. Горловина — откеттлевана чулочной бейкой. Рукава и спинка — гладкие.

ДЖЕМПЕР ДЛЯ СЫНА (с рисунком)

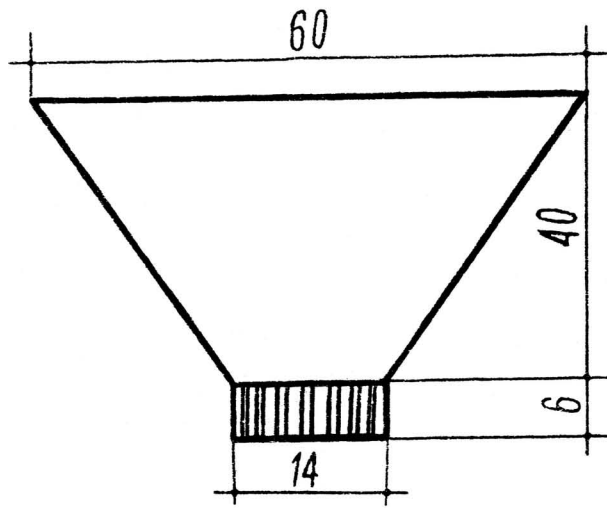
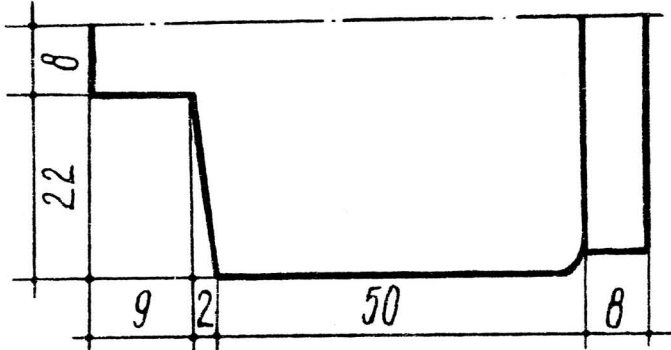
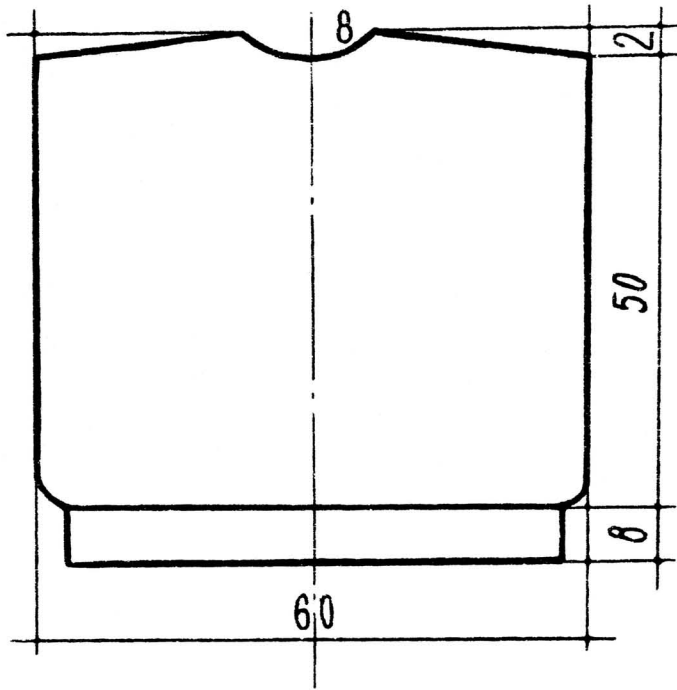

ДЖЕМПЕР ДЛЯ ПАЛЫ (с рисунком «негатив»)

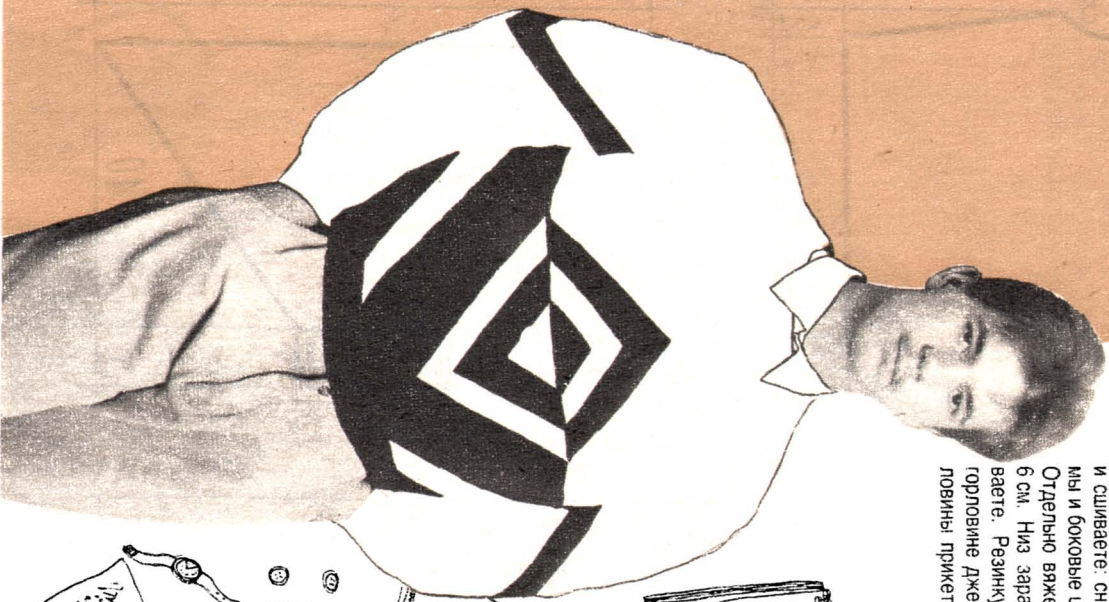

Такой мужской джемпер вы можете связать на машине «Северьянка» или вручную. Для этого понадобится пряжа 2 цветов — темного и светлого. Светлого — 300 г, темного — 200 г. При вязании шерсти в 3 нити плотность вязания — 4. Вязание начинаете с двойной резинки (для «Северянки» — с двойной ложной резинки).

Разбор игл — каждая третья в нерабочем положении. Заработок х/б — 1 оборот, затем один ряд основной пряжей на пл. 7—8 и далее на пл. 3 вязать 12 см, затем х/б отбываете, увеличенные петли надеваете на иглы, включаете в работу все иглы и вяжете полотно джемпера по схеме. Связав все детали джемпера, отпариваете их и сливаете: сначала плечевой шов, затем проймы и боковые швы — от рукава до низа изделия. Отдельно вяжете горловину — резинку высотой 6 см. Низ заарбатываете, верхний край закрываете. Резинку складываете и пришиваете по горловине джемпера. Можете верхний край горловины прикеттлевать.

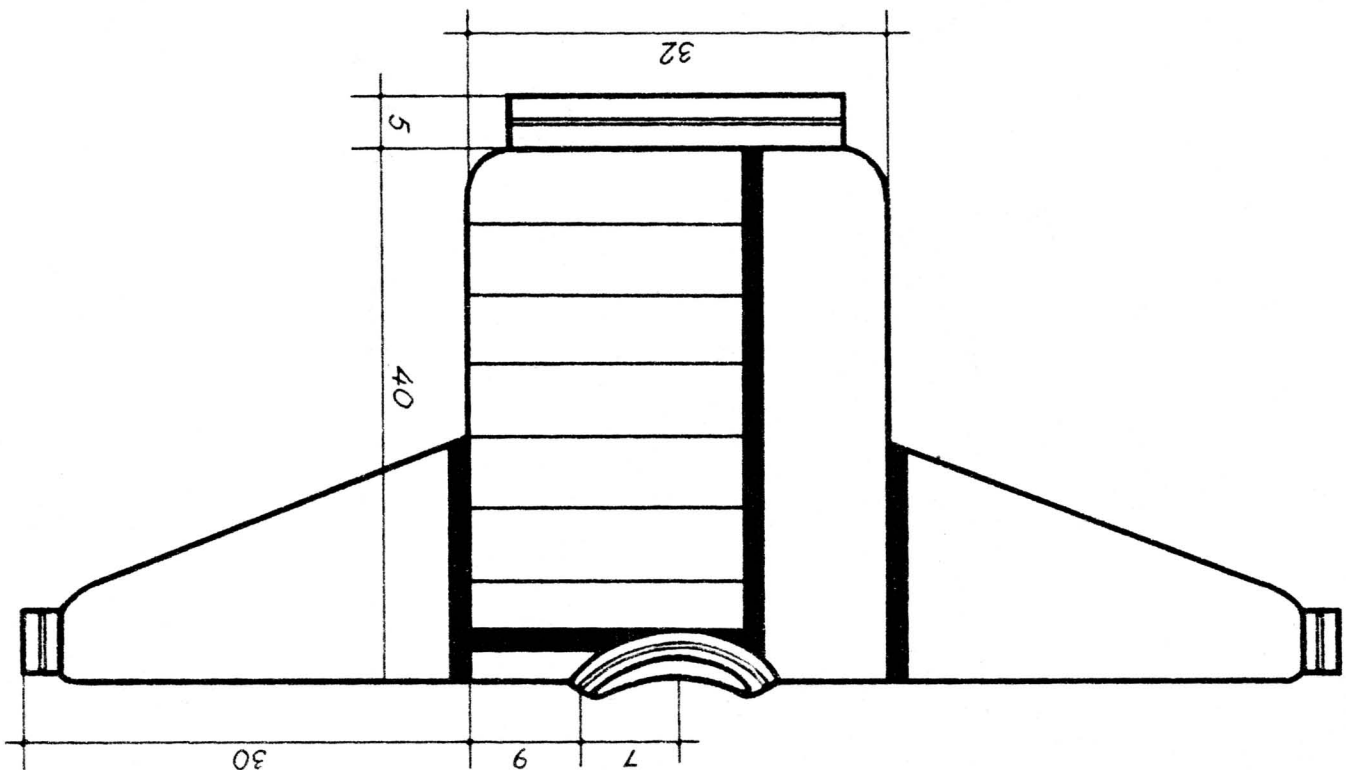



ДЖЕМПЕР ДЛЯ СЫНА (из кусочков)

Размер 28

Джемпер, аналогичный этому или с другими вариантами рисунков и сочетаний, вы можете сшить сами, используя куски от вышедших из употребления трикотажных вещей.

Причем можете сочетать совершенно разные фактуры, цвета, переплетения — сейчас это модно. Суть в том, что в линию соединенияшивается шнур одного цвета, связанный на 4—5 иглах

переплетением кулирная гладь (лицевые петли). Это переплетение имеет свойство закручиваться, поэтому, когда один край шнура будет захватываться швом, второй край закрутится и закроет линию пришива, придавая джемперу более эстетичный вид. Так что берите ненужные вещи и смело кроите из них своим детям и себе, уж коли в магазинах ничего нет.

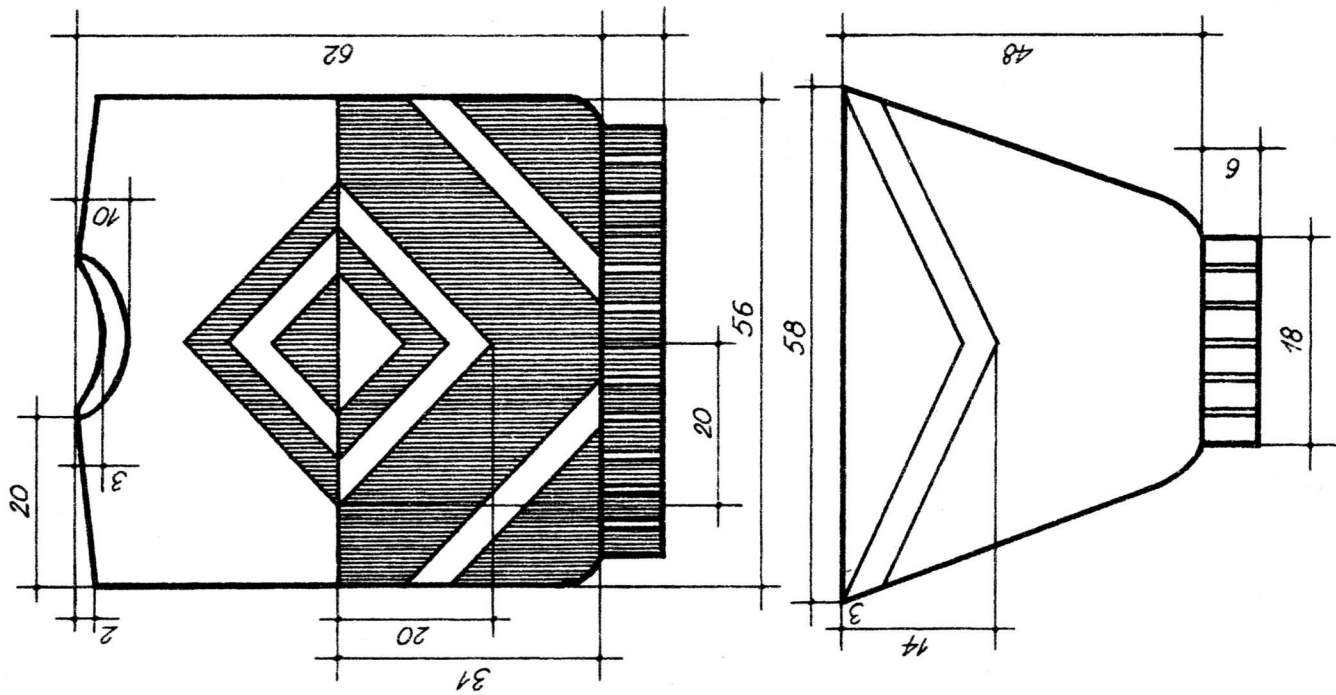

Такой жилет можно связать вручную или на двухфонтонной плоскофантаговой машине («Варитас», «Нева» с приставкой). Расход пряжи примерно 350–400 г, пряжа ч/ш 32/2 текс, в 3 сложения.

Переплетение — английская резинка. Для ма-
шины — фант, то есть переплетение, при котором
пелли и лицевой, и задней стороны имеют по
одному набору. При вязании фанта на задней
и передней сторонах замка выключают клинья
средников.

Начинаете вязание с резинки (пастик 2x2).
Вяжете 5 см, затем включаете все иголы и пере-
ходите на фант. Дойдя до нижней точки выреза,
иголы с левой стороны ставите в нербочное поло-
жение и вывязываете правую сторону. Связа-
включаете оставшиеся иголы и довязываете ле-
вую сторону. Спинку вяжите аналогично по схе-
ме.

Затем вяжете 2 резинки высотой 6 см на всю

машину для обработки проймы, небольшую бейку

(сдвоенная кулирная гладь) высотой 1 см, длиной
20 см и две полочки шириной 9 см (+1 см для
шва) резинкой (пастиком 2x2). Отшив жилета
производите в следующем порядке: сначала бей-
кой из сдвоенной кулирной глади откеттлен-
ваете росток спинки. Затем по линии плеча со-
единяете спинку и полочку, не доходя до края
полочки 2 см. Затем по линии выреза пришивае-
те полосу продольно связанной резинки, причем
следите, чтобы шов проходил по петельному
столбику резинки. Затем до конца прошиваете
плечевой шов, желательнo с тесьмой во избежа-
ние растяжения.

Затем оформляете пройму, перебив полочкам
и пришив резинки. Можете прикеттлевать верх-
нюю часть резинки — внешний вид будет акку-
ратнее. После этогошиваете жилет по боковым
швам и слегка отпариваете, едва прикасаясь
утюгом. Резинки по пройме можно отпарить по-
сильнее.

ЖИЛЕТ ДЛЯ БАБУШКИ

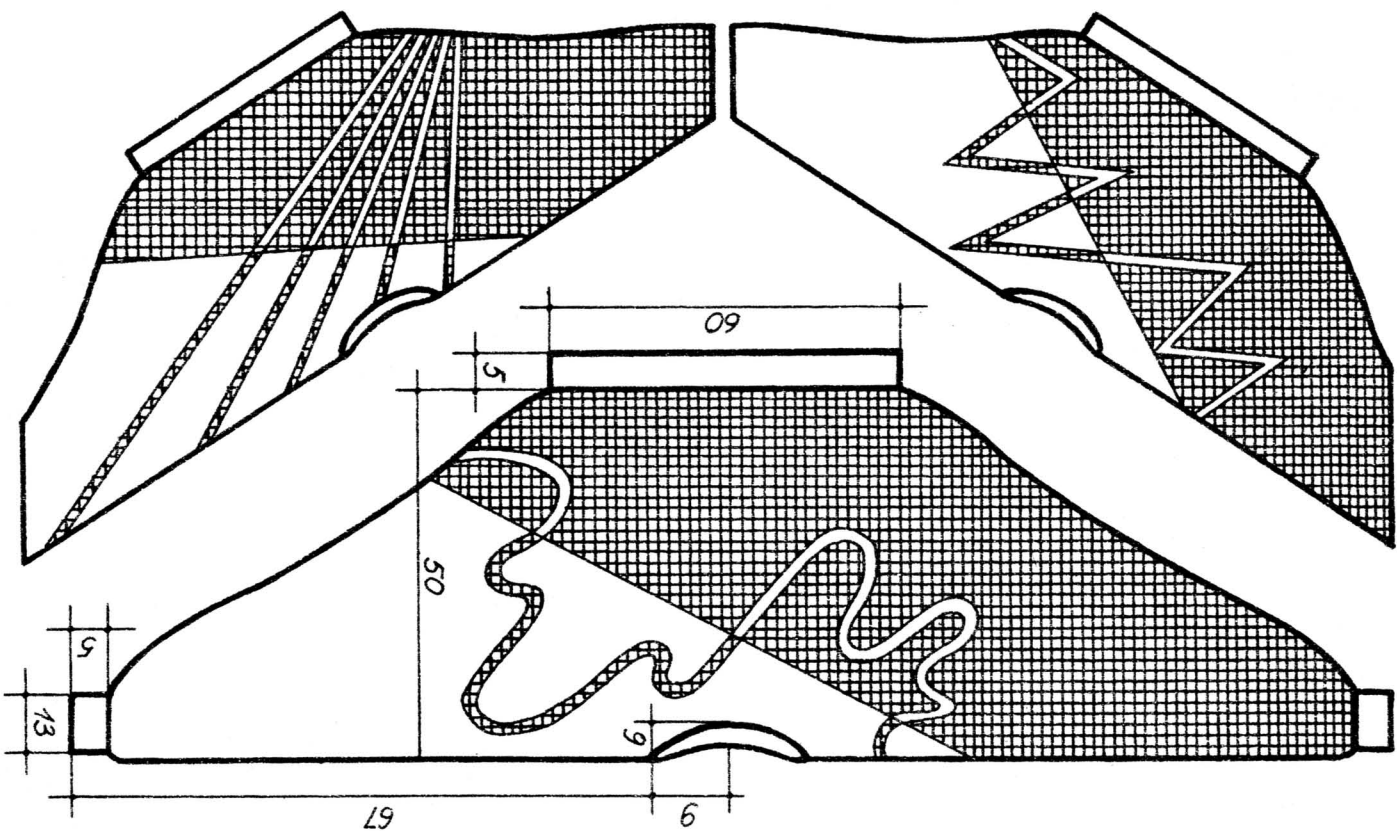
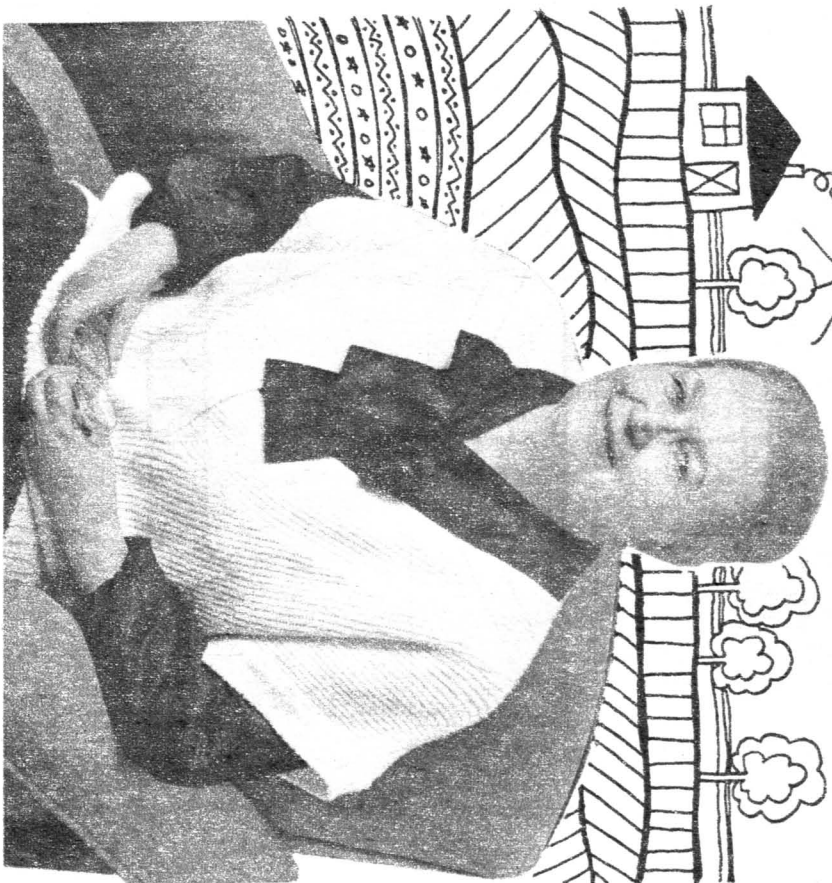



ДЖЕМПЕР ДЛЯ ДОЧЕРИ (асимметричный со шнуром)

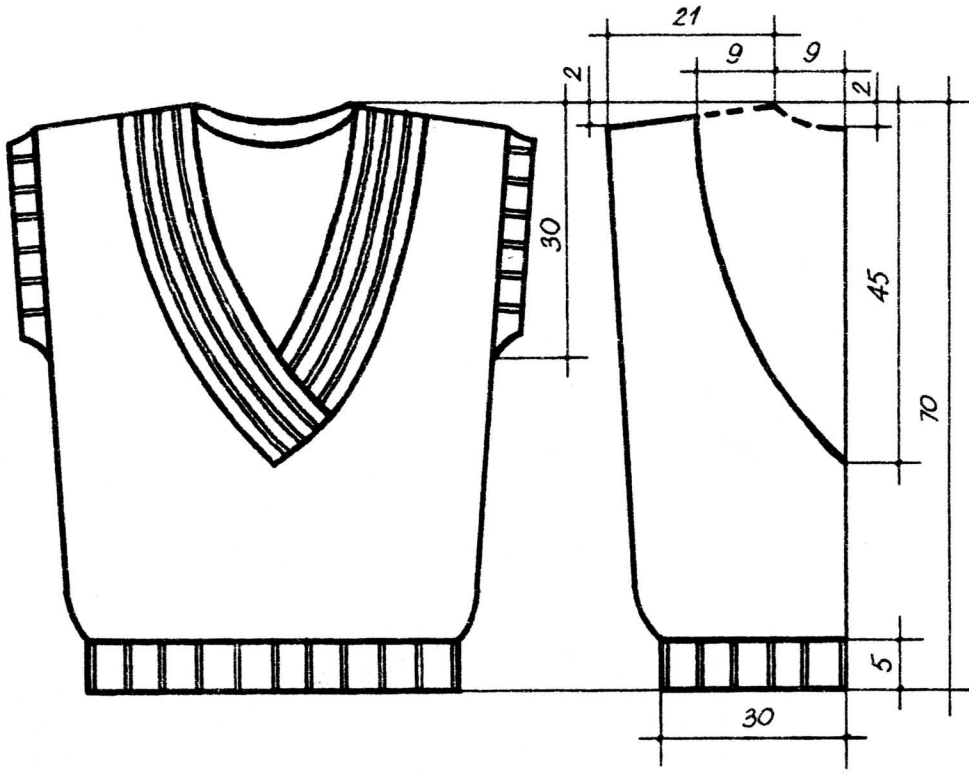
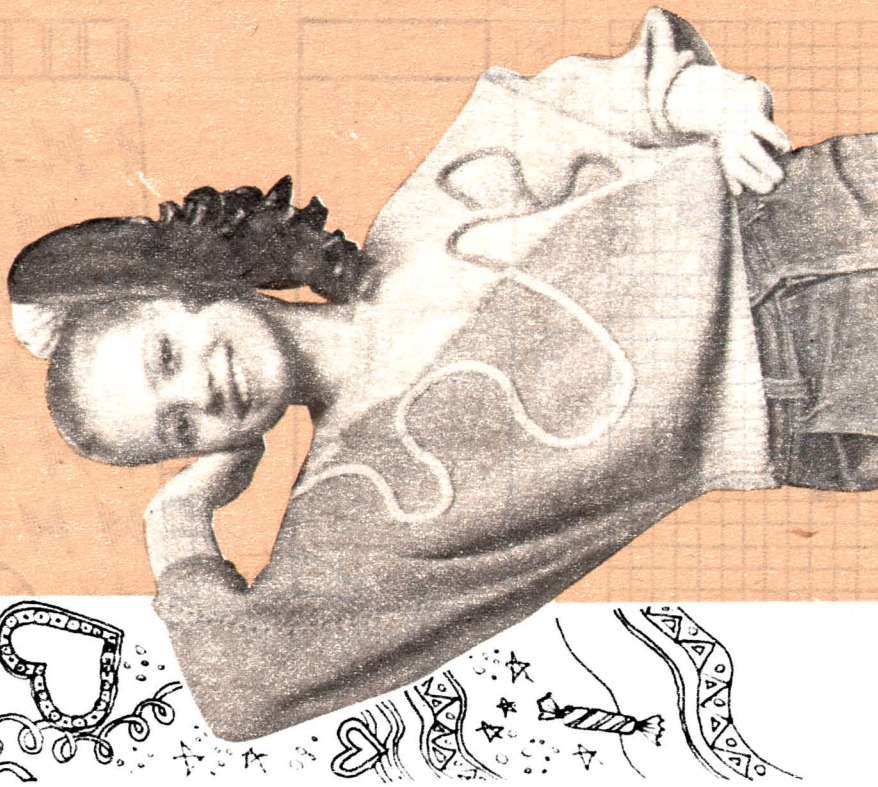

Размер 46

Очень простой джемпер, «летучая мышь», из двух цветов с асимметричным решением, можете сделать очень интересным: связав шнур из этих же цветов на 3—4 иглах и расположив его на джемпере (прикрепляя с изнанки) по принципу «темное на светлом», и наоборот.

Можете выкладывать шнур самыми разными рисунками, как подскажет ваша фантазия.

ЖИЛЕТ ДЛЯ ДЕДУШКИ

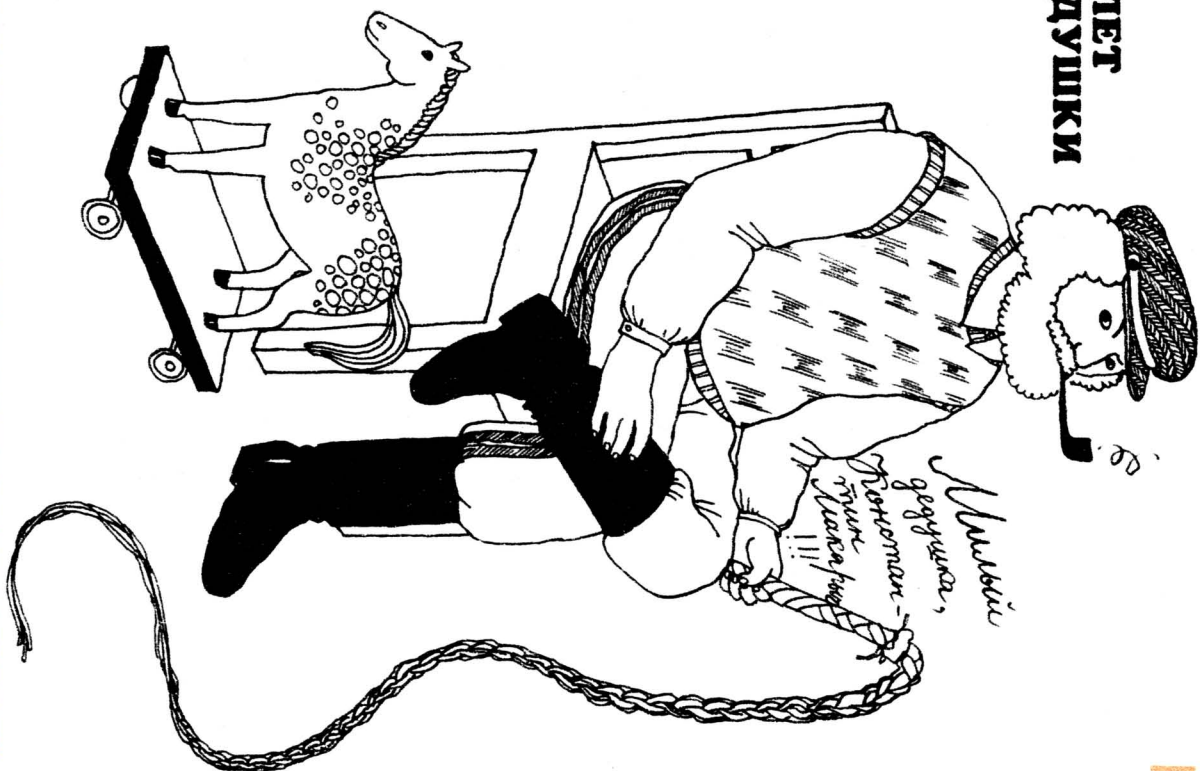

Размер 52

Такой жилет вы можете связать вручную или на машине типа «Северянка». Расход пряжи 350 г. Начинаете вязание с резинки 2x2 для «Северянки» — с ложной резинки. Затем переходите на вязание кулирной гладью (лицевые петли). Расстояние между полосами рисунка 2—3 см. Спинка гладкая. Горловину и пройму оформляете резинкой 2x2. Можете оформить (откеттлевать) и чулочной бейкой.

Вяжете ее на «Северянке» так: сначала х/б нить, затем 1,5 см на обычной плотности, 1 ряд на разреженной плотности и опять 1,5 см на обычной, закончите х/б. После отпарки х/б нить удаляете, а открытые петли прикеттлевываете к изделию. Порядок отшива: шьете печенье швы, затем обрабатываете горловину и пройму и шьете боковые швы.

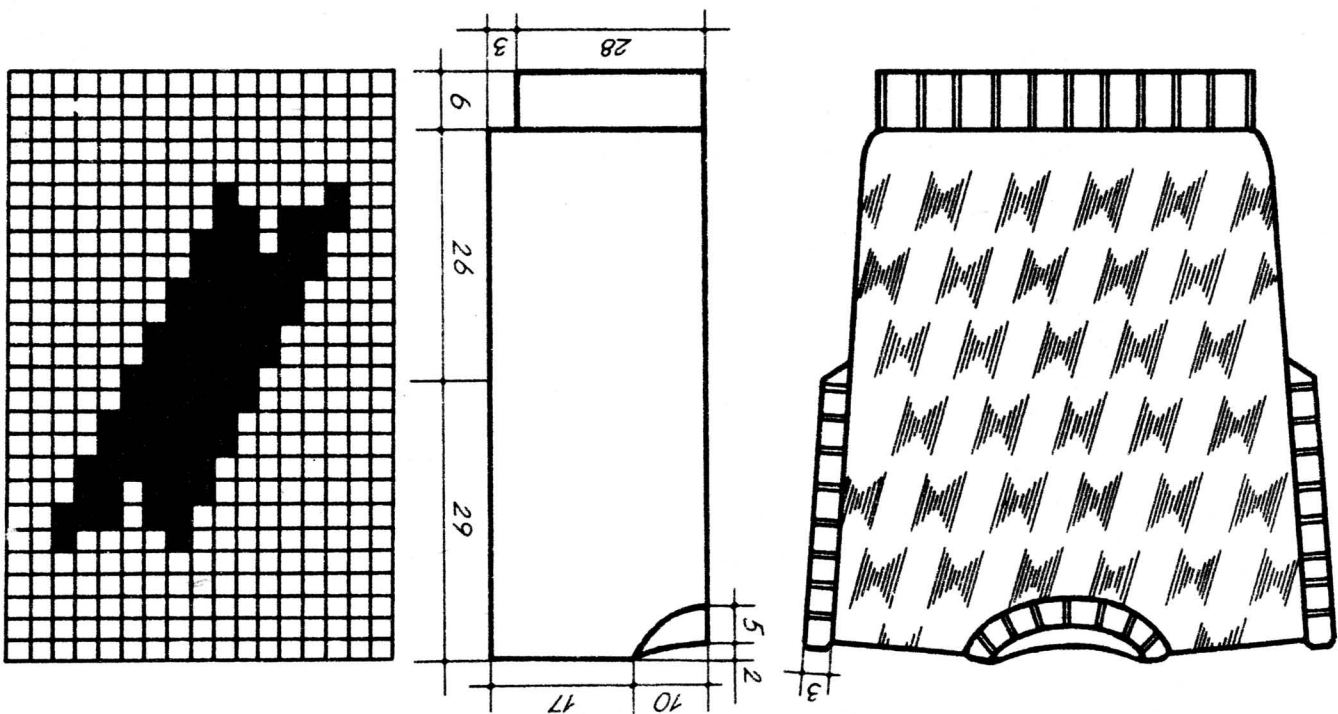

ЛАД — ДОМ ДЛЯ ВАС!

Читатели «Работницы» уже знакомы с рекламой проекта коттеджей «ЛАД-5(6)» (№ 4, 1990 г.). Проект пользуется большим успехом у индивидуальных застройщиков и организаций. Для тех, кто не хотел бы расставаться с мечтой о таком доме, но ограничен в средствах или размерах земельного участка, авторы проекта предлагают уменьшенный вариант пяти (шести) комнатного дома: «ЛАД-5(6)М». Площадь застройки для него сократилась до 10 × 11 м («ЛАД-5(6)» — 12 × 13 м), площадь комнат составит 67 м² (77 м² — шестикомнатный вариант), расход материалов снижен в 1,3 раза, сметная стоимость — до 20—25 тыс. руб. В проект также входит вариант с балконом и эркером.

Удачные архитектурные решения и современный дизайн отличают проект четырехкомнатного коттеджа «ЛАД-4». В вашем доме будут: гостиная с камином, кухня-столовая, спальня и санузел на первом этаже и две спальни с санузлом на втором, большой гараж, сауна с бассейном, мастерская и кладовая. Площадь застройки — 9 × 10 м, площадь жилых комнат — 61 м². Сметная стоимость — 18—23 тыс. руб.

Все проекты предусматривают комбинированное отопление (от водогрейного котла и от внешней сети), централизованное и автономное водоснабжение, железобетонные и деревянные перекрытия, канализацию во внешнюю сеть (проект местной канализации высылается по отдельному запросу, цена — 30 рублей).

Для предварительного ознакомления высылаются планы этажей, описание проекта, ведомость материалов по цене 5 рублей для каждого проекта. Полные комплекты проектно-сметной документации высылаются наложенным платежом по цене:

«ЛАД-5(6)» — 133 руб.; «ЛАД-5(6)М» — 106 руб.; «ЛАД-4» — 110 руб.

Для предприятий возможна оплата по перечислению. Заказы направляйте по адресу: 216532, Смоленская обл., г. Десногорск, а/я 45/2, ДФ НПП «ЭКСПО».

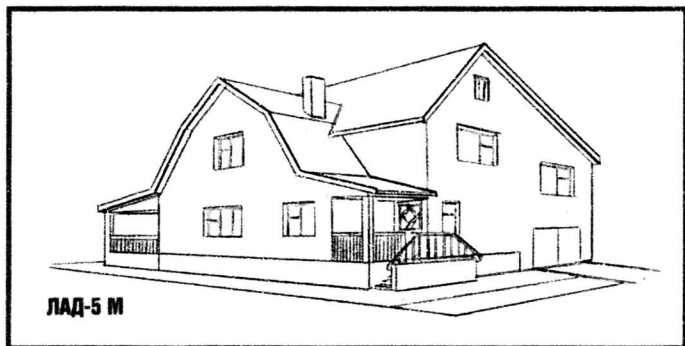

INFO

ПРАВИЛЬНО ЛИ ВЫ ИНФОРМИРОВАНЫ?

Предположения и предрассудки, а также неточная информация из третьих рук, может повести Вас по ложному пути, особенно, если эти вопросы касаются нашей личной жизненной судьбы.



Существует информация из первых рук, а именно: от Самого Творца жизни - от Бога, Которому поклоняются христиане. Эта информация находится в Библии, которая является Словом Божиим, наставлением для жизни и спасения. Библия говорит, что люди отступили от своего Творца и поэтому все преданы смерти. Библия также возвещает, что Бог в своей великой любви к людям дарит им спасение через Иисуса Христа, Сына Божьего, явленного в человеческом образе, который взял на себя наши грехи и был распят на кресте. Он одержал победу над смертью. Он воскрес. Иисус Христос жив! Библия говорит:

"Ибо так возлюбил Бог мир, что отдал Сына своего единородного, дабы всякий, верующий в Него, не погиб, но имел жизнь вечную."

Это важная информация из Библии. Подробнее на эту тему Вы можете услышать ежедневно по радио:

в Европе: 18.15, в диапазоне 25 м. (11625 кГц)

21.15 и 23.00, в диапазоне 31 м. (9495 кГц)

в Сибири: 14.00, в диапазоне 25 м. (11805 кГц)

Время московское.

 **БИБЛЕЙСКАЯ МИССИЯ**
Славянское Евангельское Общество

101000 г. Москва, п.я. 520



Часть II Белочка

— А что ты здесь делаешь, бедняжка? — спросила, в свою очередь, Обезьянка.

— Это очень печальная история, — ответила Белочка. — Я жила на высоком дереве в большом лесу. У меня было много друзей. Однажды я сильно простудилась. Мои друзья не оставили меня в беде. Они приносили мне мед, молоко и орехи. С помощью друзей я очень быстро поправилась.

Однажды ночью ко мне в дом постучал Еж. Лил сильный дождь, было очень холодно, и Еж попросил меня пустить его переночевать. Я ему отказала.

Тогда, — продолжала Белочка, — он попросил у меня немного орехов. И, хотя у меня было много вкусных орехов, я ему опять отказала. Так Еж и ушел ни с чем.

Я легла спать, а на следующий день проснулась не в своей кровати, а в этом ужасном лесу.

Видно, меня наказала Волшебница за жадность.

— Да, это правда очень грустная история, — сказала Обезьянка. — Ну ладно, теперь нам с тобой пора подумать, как отсюда выбраться.

— Не знаю, — ответила Белочка. — Пойдем вместе. Вдвоем будет веселее. — И Обезьянка с Белочкой побрели вдоль длинного ряда кустов.

Шли они долго, наконец устали и присели отдохнуть. Вдруг Белочка вскочила и закричала:

— Смотри, что там белое впереди?

Недалеко от них они увидели дерево, на котором белыми буквами было написано: «Если вы хотите выбраться отсюда, вы должны сделать доброе дело».

— Какое доброе дело нам сделать? — спросила Обезьянка у Белочки.

— Не знаю, но нам обязательно нужно сделать что-нибудь хорошее, — ответила Белочка.

В это время небо потемнело и затуманилось. Подул страшный ветер, и началась сильная гроза.

Обезьянка и Белочка побежали, стараясь спрятаться от дождя. Но дождь их находил везде, они промокли насквозь, но наконец спрятались под большой елью.

Дорогие ребята! Наверное, вы помните, что в прошлом году в 12-м номере нашего журнала мы напечатали начало советско-американской сказки. Та, первая, ее часть была про Обезьянку. Вспоминаете? Обезьянка съела у Привидения весь его суп, а ему сказала, что это сделала Птичка. И тогда Добрая Волшебница наказала Обезьянку за ложь. У нее вырос огромный нос, и она заблудилась в лесу. Там Обезьянка встретила с Белочкой, помогла ей выбраться из кустарника и честно призналась: «Когда я лгу, мой нос становится все длиннее и длиннее». Волшебница обрадовалась, что научила кое-чему Обезьянку, и решила дать ей еще один шанс... Эту сказку придумали американские дети. А сегодня мы предлагаем вам продолжение, которое написали наши ребята.

Не забудьте, что «Филиппок» ждет ваших писем с другими приключениями Обезьянки.

ДИЛЕММА ОБЕЗЬЯНКИ

— Я устала и очень хочу есть, — заплакала Белочка.

— Не хнычь. Я тоже хочу есть и тоже очень устала, но я же не хнычу, — сказала Обезьянка, стараясь подбодрить подругу.

— Но мы умрем от голода, — капризно произнесла Белочка.

Внезапно дождь стих, выглянуло солнце, и буря успокоилась.

Друзья зашагали дальше по мокрой траве.

Гроза причинила много вреда. Вокруг лежали вывернутые с корнем деревья, кусты, валялись поломанные скамейки. Прямо на дороге, преграждая путь, лежала большая ель. Из-под ели слышался слабый стон:

— Помогите... помогите...

Под стволом дерева лежал старичок, его придавило деревом.

— Нельзя оставлять старичка в беде, нужно помочь ему, — предложила Обезьянка.

Вдвоем они взялись за ветки и начали тянуть. Но, как они ни старались сдвинуть дерево, у них ничего не получалось. Наконец дерево немного сдвинулось. Обезьянка с Белочкой, заметив это, удвоили свои усилия. Они тянули изо всех сил, они так старались. И вот, наконец, их усилия увенчались успехом. Задышавшись, из-под дерева выполз старичок.

— Спасибо, мои дорогие. Спасибо за то, что освободили меня. Вы совершили очень хороший поступок. Я бы должен поблагодарить вас, но у меня ничего нет. Хотя... постойте, может быть, это... — И он вынул из корзинки маленький кусочек хлеба. — Вы, наверное, хотите есть. Возьмите, это все, что у меня есть.

Неожиданно раздался тихий звон колокольчика, и старичок исчез, как будто его и не было.

Обезьянка подняла маленький кусочек хлеба, посмотрела на него и сказала:

— Теперь мы можем поесть хоть что-то, но это очень мало. Возьми ты, Белочка, тебе нужно больше, чем мне. Ведь ты здесь провела больше времени, чем я.

— Нет, лучше ты возьми хлеб. Ты очень голодная. — Обезьянка разделила хлеб на две половинки, и в мгновение ока подружки съели его. Сверху все видела Добрая Волшебница, которая написала на небе большими буквами:

«Если ты совершаешь добрые дела и не лжешь, у тебя всегда будут друзья».

И опять зазвонил колокольчик. Обезьянка снова сидела в гостях у Привидения. Больше никого не было, а на столе опять стояла пустая кастрюлька.

Обезьянка заглянула в зеркало. У нее опять был нормальный нос. И Обезьянка в восторге закричала:

— Ура-а! Я такая же, как прежде!

Обезьянка пошла к плите и стала готовить суп. Через час суп был готов. Обезьянка накрыла стол, прибрала в комнате и села писать записку:

«Мой дорогой друг! Прости меня за ложь. Я никогда не буду больше лгать. Ешь суп и не думай плохо обо мне.

Твоя подруга Обезьянка».

Она положила записку на стол, вышла из домика, закрыла за собой дверь и первый раз в своей жизни почувствовала себя счастливой...



Рисунок Германа Огородникова.



Предисловие к бегу

Спортсмен без спортивного костюма все равно что дипломат без галстука. Смешно и нелепо. Думаем, именно отсутствие спортивного костюма не давало вам возможности выбежать на улицу, чтобы наконец начать здоровый образ жизни. Что ж, эту ошибку мы поможем вам исправить.

Художники и дизайнеры Дома моделей спортивной одежды, образцы которой перед вами, сделали немало для приумножения славы отечественного спорта. Куртки, пальто, костюмы в их исполнении — как раз то самое, с чего начинается победа и в спорте, и над собственной ленью.



— *Пошехонье? Это из Салтыкова-Щедрина? Еще существует?*

Разговор в Москве.

— *К нам, значит, глубинку изучать? Мода такая? Ну-ну, ныряйте.*

Разговор в Пошехонье.

Пошехонье-Володарск — районный центр Ярославской области. 7 тысяч человек населения, 4 тысячи пенсионеров. Имя Володарского получил в 1918 году на траурном митинге, посвященном памяти революционера. Сам Володарский в Пошехонье не бывал. Салтыков-Щедрин, по мнению лиц компетентных, здесь тоже не бывал, и его «Пошехонская старина» ничего общего с Пошехоньем не имеет, кроме разве самого названия и остального-прочего, что для всей России есть и было характерно. В общем, как писал Михаил Евграфович, «хотя и постылое это Пошехонье, но сынам его необходимо его знать».

Что ж, совет на все времена.

День этот выдался для Пошехонья непростым. Во-первых, пока Верховный Совет СССР дебатировал вопрос о подготовке к зиме, здесь выпал первый снег. Во-вторых, проснувшись поутру, население Пошехонья вместе со всеми своими российскими согражданами окунулось (оно казалось бы) в долгожданную стихию рынка. В-третьих, привезли карамель «Клубника со сливками». В-четвертых, приехали мы.

Впрочем, все эти события были встречены со свойственными пошехонцам спокойствием и невозмутимостью: поживем — увидим. Кроме, пожалуй, «Клубники со сливками», которая требовала немедленных действий. Вооружившись талонами на законные 300 граммов, жители организованно встали в очередь.

Мы же, переступив порог местной гостиницы «Сога», пролепетали что-то насчет «звонили, просили, заказывали» и встретили приветливый, но крайне удивленный взгляд дежурной. И уже, подхватив сумки, собрались ретироваться, когда услышали: «Так поселяться-то будете?» Мы, естественно, тут же и поселились, отметив про себя, что хоть гостиничный бум Пошехонье обошел.

«А времена меж тем продолжали зреть. И все к лучшему».

— Красиво? Так, конечно, Венеция ж у нас. 12 рек и речушек. Плюс море Рыбинское. А вот относимся к разряду неблагоустроенных. Пояснять не надо? — Владимир Алексеевич Сухов, мэр Пошехонья, вопросительно посмотрел на нас. — Правда, за последние годы изменился город в лучшую сторону. Это мое мнение, личное. Газ проводим, больничный центр построили, централизованную канализацию. Для вас, может, невелики новости, а нам — полжизни стоило. Теперь вот реформы эти... В понедельник районное руководство все собирается. Повестка дня: «Как жить дальше?».

Ну что еще рассказать? Вот памятник Ленину — видели? Прекрасный памятник. Монумент. Терешкова приехала, березку посадила. Мы, знаете ли, убеждены: несмотря ни на что, великое и должно великим остаться. Сколько для народа сделано, а теперь, пожалуйста, нападки эти, нельзя так.

Памятник на главной площади и впрямь вроде как не по рангу Пошехонью. Красный гранит, внушительный размер. Монумент. По левую руку — райком, по правую —

Ирина ЖУРАВСКАЯ

ПОШЕХОНСКИЕ НОВОСТИ



райисполком, прямо — горисполком. В ста метрах — тихие, белокаменные, обшарпанные, как положено, 73 года без капремонта, торговые ряды.

— **А что там может быть? Как у всех, талоны.**

Теперь вот охотой промышляем. Лосей сейчас много, себя прокормить не могут, отстреливаем. По 2.70 за килограмм. Живем как-то.

«Как-то» пошехонское против столичного выходит раз в пять получше, если учесть, что наше мясо базарное — 30 рублей килограмма, а пошехонское коммерческое — только 6. Да и то не берут. Дорого. Но не мясом единым...

— **А вот главная новость у нас завтра — мост открываем через Согу. Оркестра не обещаю, но приходите, — пригласил Владимир Алексеевич.**

Оркестра и правда не было. И ленточек не разрезали, и автор проекта в лодке под мостом собой не рисковал. И народ не ликовал. И не было народа, несмотря на приглашение в газете. Областное и прочее начальство, на ветру посоведавшись, что-то подписало и отъехало. А мост остался — с горами песка, с вислоухами еще не законченной сварки. Но машины пошли, значит, приняли. Многолетним мучениям пошехонцев пришел конец, но и это восприняли без особых эмоций. Может, времени на те...

«Бедные! бедные! бедные!» — вот мысль, которая может пополнить все существо...»

— **А я вам так скажу: веселей раньше-то жили.**

Валентина Яновна Великопольская — пошехонский старожил. Живет на улице Советской. «До угла, где руины, там напротив деревяшка желтая», — объяснили нам. В Пошехонье адресов не любят, запутаться с ними...

— **Точно, веселей. Какой бульвар по набережной был! Каждый вечер гулянье. Старушки на скамейках, молодежь парами. А сейчас все заросло, все запущено. Некуда народу деться. Мнесто в 85 — чего надо? Я не жалуюсь. Кушаю плохо — так мне все хорошо. А молодежь? Толчутся на пяточке своем да водку пьют. А не пили ведь у нас раньше-то.**

А Пошехонье, знаете, почему зовут так? Когда Екатерина Великая решила Россию объехать, к нашим местам проехать не смогла. Пешком пришлось. Вот и назвала — Пешехонье.

Нет, особо зажиточно здесь не жили. Купцы да мещане. Гимназия, правда, была. Даже женская. Екатерина Степановна Стойкова устроила. На свои сбережения и по купцам ходила. Меня туда тоже определить хотели, а тут революция. Не успела.

Замуж вышла за военного, в Грузию увез. А потом 38-й. У меня сыну год, дочь у груди, тут за ним и пришли. А он все не верил, пока других брали. «Я, Валя, не виноват». И ушел. Расстреляли.

Сюда вернулась, думала: как примут? И хорошо так ко мне отнеслись — и работу дали, и все... Люди у нас общались. То в гости, чайку попить, то в клуб. Я-то активная раньше была. Все что-нибудь выдумую. Работы мои видели в музее? Ага, вдруг накатило, рисовать стала.



Картину за картиной. Теперь не могу, слепну. Очки? Нет, не выписали, идите домой, говорят. Через лупу смотрю. Это ерунда, главное — общее развитие. Газеты читаю, а как же? Политикой интересуюсь. Не пойму только, чего хотят. По мне, так и хорошо живем!

Мы вышли из желтой деревяшки и побрели, спотыкаясь, по перекопанной Бог знает когда улице, носящей имя власти, благодаря которой все повторяет Валентина Яновна свое неистребимое «так и хорошо живем». А проклинала б — легче было? Или понятней? Или не так стыдно?

«Земля была все та же, и пошехонец на ней — все тот же, простодушный, во всякое время готовый источать пот; но плоды земные словно сговорились: перестали лезть из земли, да и шабаш».

На льнозаводе погас свет. Как назло. Мы ведь почти добрались до места, где готовое волокно — чистый лен, чистая платина — можно было бы снять так эффектно! Тем более скоро, похоже, снимать вообще будет нечего. До февраля, может, завод еще продержится, а потом — полная тьма, как сейчас в цехе. Причина, которая поставила завод, город и всех нас на грань катастрофы, проста, как правда. Льна нет.

— Такое ощущение: то ли продукция не нужна, то ли ты не нужен. Черт его знает. — Главный инженер Майя Павловна Мамонова нашла наконец дверь, и мы вырвались из потемок.

Ну, конечно, этот проклятый сентябрь, все затопивший, виноват. Но ведь посевы льна сокращались из года в год. Раньше завод перерабатывал 5 тысяч тонн, теперь — полторы. А мы все нервно ждем, когда в отделах ткани что-нибудь выбросят. Судя по всему, можно успокоиться.

— **Ведь надо же было заинтересовать колхозы, чтоб лен сеяли. Ну куда ж России без льна. Так нет, сидишь на сессии, только и слышишь: ой, опять лен, да провались он! Ну и провались, веселей стало? Народ голый, да сколько людей без работы сейчас оставим.**

С работой в Пошехонье трудно. На льнозавод молодежь, правда, все равно не идет, но как быть тем, кому 40, 45 и жизнь прошла вот в этих полутемных, сырых цехах? Не было условий труда, теперь труда не будет?

«Многие и до сих пор повествуют, что было время, когда пошехонская страна кипела млеком и медом».

В субботу с утра, как положено, мы отправились на рынок. Днями раньше все выпытывали, где базар бывает да когда прийти лучше. Отвечали, как-то стесняясь: у нас его и нет вроде, то есть рынок стоит, но пустой. В общем, подготавливали... Да и сами не с луны, на рыночное изобилие не рассчитывали. Но увидев, оторопели.

Рынок был пуст. Абсолютно. Ни яблока, ни семечка. Ни старушки, ни кавказского красавца. Ничего. Ничего. В растерянности мы глазами на покосившиеся павильончики явно досоветской архитектуры, пока улыбающаяся бабушка не тронула за рукав.

- Чего ищите-то, может, подскажу?
- Да вот рынок искали.
- Ну, считай, нашли.
- И давно у вас... тихо так?
- Давно. А с чего взяться-то? Я вот сама с деревни. За водкой приехала. Ларек видите? Народ собирается. Это мы за доли своей, по талонам. А везти мне на рынок что? Самой едва хватает.
- А сколько дадут на талон?
- Две бутылки. Сейчас мужние-то бабы все ругаются, чтоб нам, старухам, ни водки, ни табаку не давать. А мы ведь не обернемся без этого. Топор насадить, огород вспахать, кто ж за рубли будет?
- А дети помогают?
- Это еще кто кому? Чего по нам-то убиваетесь. В Москве вашей, слышала, еще хуже. У нас дак ничего, живем, не жалуемся.

И уже собравшаяся за талонной водкой очередь, сочувственно кивая и вздыхая, принялась расспрашивать нас. Яйцам по 20 рублей, по-моему, не поверили, а вот виски за 80 всех вдруг развеселило. Так и стояли у этого зияющего пустотой чрева Пошехонья, не зная, то ли пожалеть друг друга, то ли посмеяться, одинаково всегда готовые и к тому, и к другому.

Народ в Пошехонье вообще отзывчивый. В магазинах продавцы еще улыбаются, в кафе еще желают приятного аппетита и извиняются, что выбор небогат. И сами над собой посмеиваются: не зря говорят, в Пошехонье даже кошки пешком ходят. Так что многое, видно, еще не дошло.

Рассказывают, как-то приехал землемер один. Ходил, ходил, мерил, мерил, да и провалился... Как бы это помягче... В общем, раньше там удобства были. Так его бабушки пошехонские вынули, вымыли, постирали все, накормили и спать уложили. Утром как новенький был.

— Ну где еще, кроме как у нас в Пошехонье, на такое способны? В Калужской да Рязанской, слышали, даже переночевать теперь не пускают?

Мы слышали.

«В городе Пошехонье появились личности, которые открыто присваивают себе право говорить так называемые «справедливые слова».

«Хотите с нашим первым демократом поговорить, зайдите в аптеку», — сказали нам, и мы зашли.

Как-то приснился Наташе Поповой сон: вроде собрание идет, все за длинным столом нарядные такие, торжественные, а она, Наташа, — в ватнике. И все-то на нее пальцем, все-то ей: «Как не стыдно, пренебрегаешь». И так ей жутко в этом сне было! Так одиноко!

Сон, конечно, не случайный, после того дня приснился. Когда приехал первый секретарь с учредительного съезда российской компартии, собрал зал, где расселись, как всегда: женщины — налево, мужчины — направо. Доклад выслушали, как положено, похлопали и уже резолюцию принимают — одобряем, мол, учреждение.

— Все «за», одна я «против». Вытащили на сцену. Только я говорить начала, что не могу я приветствовать это скоропалительное создание партии без Программы и без Устава. Ясно же, что в пику Ельцину... Ну, тут и началось... Кричат, топают, я думала, у нас так не умеют. А первый: «Это она не свои слова произносит, начиталась где-то». Я говорю, зачем же так, вы-то ведь на одном пока съезде побывали, а я на двух уже, комсомольских, могу кое-что сообразить. Так он потом в заключение не

удержался: «Зря, мол, Поповой высказаться не дали, своих врагов надо знать».

Вообще-то в «диссиденты» Наташа еще раньше попала, когда, к примеру, все про лен с руководством спорила. Теперь и спорить не о чем. В Пошехонье Наташа по распределению попала. Сама из Рязани. Сначала как-то не лежала душа: кончился срок — уехала домой. А год пожила — не выдержала. Вернулась в Пошехонье.

— Теперь уже все, наверное, пошехонка, больше нигде не приживусь. Потому что людей таких больше нет нигде. Хотя иногда тяжело. По инерции здесь все как-то. Я вот когда из партии вышла (считала, честнее так), женщины говорили: мы тебя понимаем, но и ты пойми — боимся, вдруг репрессии или квартиру не дадут.

Я понимаю, только вот от страха этого хлебать нам всем еще и хлебать. Но как это объяснишь?

«Жить по-божески» — значит жить по справедливости, никого не утесняя, всех любя и взаимно друг друга прощая».

В храм забежала собака. Не заметили ее как-то. По канону службу прекратить следует, да отвык народ пошехонский от религии, ни канонов, ни уставов не знает. Всей душой в церковь, а не знает. Ну да ничего, объяснил отец Амвросий, теперь запомнят. А как не отвыкнуть, если причаляли десятилетиями без сочувствия на разрушенный храм глядеть! Полтора года всего, как получил 26-летний отец Амвросий приход в Пошехонье. Так и получил — стены голые, крыши нет.

— Миром строили, все вместе.

— А город, начальство помогали вам?

— С властями отношения пока на дистанции. Поверите, ведь еще полтора года назад с меня отчетов требовали, кто крестился, кто венчался. Запрещали. А сейчас к Пасхе вот комсомольский субботник устроили на постройке нашей, к Троице — коммунистический. Так вот ныне.

— Вы теперь тоже местной власти депутат?

— Да, избрали меня. Не обошлось, конечно, гладко. В бюллетенях-то написали только мирское имя, без профессии. Но разобрался народ. Искренний здесь народ, чистый. И покаяние глубокое.

— Ему же еще и каяться?

— А как же, не без греха люди. Но в покаянии да вере — очищение. С церковью-то и пить меньше стали.

«...отрезвиться не штука; но вот штука: что потом делать? Трезвому-то на голодный желудок, пожалуй, и еще тошнее покажется».

В нарсуде шел процесс. Суд здесь односоставный, так что в креслах под гербом, как всегда, председательствовал Владимир Николаевич Рогов.

На месте публики — два смешливых школяра: «Мы никто, мы посмотреть». На месте ответчика — рыжеватый двадцатидвухлетний парень. Истца нет: не приехал из своего Закарпатья, накладно.

«15 июня около 14 часов у торговых рядов, находясь в состоянии опьянения, М. стал требовать у гр. Ш., продававшего семечки, деньги в сумме 20 рублей, при этом угрожал макетом пистолета. Ш. ответил отказом и пошел в сторону рынка. Здесь М.



Пошехонский старожил Валентина Яновна ВЕЛИКОПОЛЬСКАЯ: «Мне-то в 85 — чего надо? Я не жалеюсь...»



догнал его и нанес удар рукояткой макета пистолета».

— За что вы его ударили?

— Так люди у него денег просили, а он не давал. Жалко ему, что ли?

— У вас же 25 рублей было, что ж свои не дали?

— ...Разозлился я.

— Вот такие у нас дела. — Владимир Николаевич устало оторвался от пишущей машинки. — **Еще посмотреть желаете?**

Картонные папки пошехонских судебных дел за последние месяцы нам поведали:

«Гр. С., ранее 6 раз судимый, влез в квартиру соседа, затем в холодильник и украл 6 четвертинок. Матери соседа,

севшей на велосипед, чтобы ехать в милицию, угрожал ножом.

Гр. Ю., 6 раз судимый, в 23 часа понял, что не хватает, проник в помещение пищекомбината, взял 5 литров пищевой эссенции и две банки майонеза, «которые на правах личной собственности принадлежали заведующей, и похитил их».

...Гр. Г. около 20 часов в состоянии алкогольного опьянения в доме гр-ки. П. на почве личных неприязненных отношений несколько раз ударил гр-ку. П. кулаком по лицу и различным частям тела...»

— **Пьют, пьют люди. Что скажешь?**

Александр Васильевич Сляднев, начальник местного РОВД, нашему визиту как-то



«Первый демократ» Пошехонья Наталья ПОЛОВА: «Все «за», одна я «против».



Отец АМВРОСИИ: «Миром храм строили. К Пасхе вот комсомольский субботник провели. К Троице — коммунистический...»

Фоторепортаж Сергея Бондаренко

не обрадовался. Понятно, в общем, не до нас. Четыре кражи за два дня, все мотоциклы. Поймали уже, правда.

— Да работать не с кем. Людей у меня нет. Понимаете? Вообще скоро один останусь. Жилья милиции не дают, престиж теперь — с вашей, журналистов, помощью — ниже некуда. Не знаю, может, у вас в Москве кто-то еще и идет в милицию, а в Пошехонье — найдите такого!

«...хоть и чувствовали пошехонцы, что им необходимо «приступить», но как и к чему приступить — не знали».

Свернули за угол темной улицы, а тут музыка. Дом обычный, пошехонский, в два этажа, окна зашторены, вывески нет. А плюс к музыке странные такие глухие удары. Постучались — не заперто. Удары на первом этаже, музыка на втором, а все вместе — молодежный центр.

— Обживаемся пока, копошимся.— Володя Дьячков показывал хозяйство.— Я, знаете, когда ехал сюда по распределению, думал: господи, сказку ведь можно из городка сделать. Да все как-то медленно здесь, лениво, что ли? Как у Салтыкова-Щедрина, да? «Дело делать, дело!» А какое, никак не решат. Тут вот хотели мэра прокатить. Ну, собралась молодежь, пошумела, а своей-то

кандидатуры и нет. В общем, начальство его же и упросило остаться. А зачем нам горисполком-то при семи тысячах населения? Хватило б и районного начальства. Уехать? Нет, не хочу пока. И не могу. У ребят здесь только и есть что наш центр.

А внизу крепкие мальчики деловито качали мышцы на снарядах собственного производства. И плевать им было, что там, за дверью, грязь и темень пошехонская. Здесь они у себя. И добродушный Слава, мечтающий позвонить Горбачеву, инвалид детства с больной спиной и справкой об освобождении от армии, — он тоже свой. Ему обрадовались, когда пришел, расстроились, что приболел и форму не взял. «Слав, ты посиди, чего ты?» И Слава сидит. Потому что куда ж идти от добра?

И Володя Дьячков, хозяин этого дома, тоже не уходит. Хотя бежит из Пошехонья молодежь, хотя симпатичная знакомая его девушка, отвечая на наш вопрос, решительно рубит: «Тупик здесь, понимаете, тупик». Хотя ученица в парикмахерской, единственной в городе, вздыхает грустно: «Уехала б, да не берет никто». И кто его знает, сколько еще этих «хотя»... А может, из-за них-то и не уходит...

А над Пошехоньем уже вечер. И не верится, что шесть часов. Народ, редкий и днем, сейчас вовсе исчез. А на улицах почему-то не страшно. Горстка ребят ждет дискотеку. Без глушителя промчался мотоцикл. Сработала сирена в магазине, где продают коммерческую водку (плюс пятерка), — кто-то на дверь облокотился. В единственном кинотеатре шла слегка эротичная «Голубая лагуна», собравшая человек 50. В ресторане, где кормят потрясающим мясом с жареной картошкой, тихо и грустно гуляла одна-единственная компания, что утром привезла сдавать кожу, днем купила лыжи, а к вечеру их потеряла, но все равно гуляла. И пожилая гардеробщица уже взяла одного за локоть: «Позвольте вас выпроводить».

«Бывали минуты, когда пошехонская страна приводила меня в недоумение; но такой минуты, когда бы сердце мое перестало болеть по ней, я решительно не запомню. Бедная эта страна — ее надо любить».

Это опять не мы, это опять Салтыков-Щедрин. И век спустя что добавишь? Еще недоумения, еще боли? Пошехонье и это примет. Как и вечное стремление то туда, то сюда его подвигнуть. Можно лишить его льна и пошехонского сыра, можно за несколько десятилетий заставить поверить в то, что «неспособные мы к коммерцированию», забыть начисто и о славном былом купечестве, и об отхожих промыслах всей стране известных пошехонских портных. Можно повергнуть в тоску ожидания перемени и умиляться его всепрощающей готовности претерпеть. Или клясть за это же. Но есть предел, за который его не опустить. Не опустится. И, выслушав все, скажет всем уставшим от бессилия и безнадеги, не разделяя на своих и чужих, скажет свое привычное: «Так и ничего, живем». И Бог его знает отчего (видно, так оно на краю бывает) вдруг станет не так страшно, еще больнее, но как бы и легче. И захочется пожалеть не себя, а всех, поверить не в себя, а в каждого. На что еще опереться?

А нам пора. И Пошехонье без нас спокойно обойдется. Это нам без него не обойтись.

Не изменилось ли количество членов вашей семьи, после того как в 1-м номере нашего журнала вы прочитали материал о кошках? Вы еще в раздумьях и не знаете, кто из животных поселится в вашей квартире?

Конечно, о вкусах не спорят. Но если вы подобно председателю Всесоюзного пудель-клуба Н. А. Масленниковой останетесь на собаке, эти советы вам следует прочитать с особым вниманием. Итак, **Нина Александровна Масленникова**, знаток и любитель собак, сегодня наша собеседница.

— Нина Александровна, почему из множества существующих пород вы выбрали для себя именно пуделя?

— Я считаю, что в пуделе сосредоточились все самые лучшие черты, присущие собакам. Он добродушен, весел, умен. Это интеллигент в мире собак. Любимый пес так называемых «сливок общества». Карл Великий, мадам де Помпадур, Мария-Антуанетта — вот лишь несколько титулованных владельцев этих собак. Вообще пудель для меня живой символ всего собачьего рода. И когда я решила, что пес мне необходим, конечно же, остановилась на нем.

— Расскажите, пожалуйста, как появилась в вашем доме первая собака?

— История весьма банальная. Сын просил щенка. Я, в свою очередь, хотела, чтобы он рос добрым, умел чувствовать чужую боль, чужие нужды и потребности. Кто, как не собака, лучше всего научит этому? Когда мальчик пошел в школу, в доме появилась Ариша.

Вы не представляете, как много она дала мне. Я была человеком неласковым, скупым на нежные слова. А тут научилась их произносить, стала мягче и добрее. Вообще за двадцать лет моего общения с пуделями я пришла к выводу, что они не только умеют читать мысли на расстоянии — ты только подумала, а он уже выполняет твою мысленную команду, — но и обладают свойством поглощать, вбирать в себя ту «нехорошую» энергию, которая накапливается в нас за бесконечный день. Когда приходишь домой усталая, садишься рядом с собакой и начинаешь разговаривать с ней, расчесывать ее густую пушистую шерсть, все неприятности как бы испаряются, наступает ощущение невероятного, абсолютного счастья. И не только у меня. Многие мои друзья, имеющие собак, делились подобными наблюдениями.

— Вопрос более «прикладного» характера. С чего начинать тому, кто, вдохновившись вашим энтузиазмом, почувствовал, что «дозрел»?

— Еще раз взвесить все «за» и «против». И в первую очередь подумать, не будет ли щенок находиться один в доме больше 4—5 часов, потому что, если беднягу обречь на более длительное одиночество, он может вырасти приблизительно таким, как ребенок в детском доме, замкнутым, неконтактным, «комплексующим». Такую собаку сразу видно на выставке: у нее опущенная голова, какая-то жалкая походка, — просто обидно видеть красавца пуделя в подобном состоянии.

Первую неделю-две после появления в доме нового жильца кто-то должен находиться рядом с ним постоянно. Домой малыша лучше всего принести утром, чтобы он хотя бы немножко успел привыкнуть к незнакомой обстановке, запахам. Иначе будет скулить всю ночь напролет. Кроме этого, заранее необходимо записаться продуктами, которые вам посоветует приобрести «заводчик» (хозяин собаки, щенка ко-



«Каждый человек мечтает о собаке...»

торой вы приобретаете). Вечером следующего дня возьмите вашего питомца на руки и обойдите соседей сверху, снизу и на своей лестничной площадке, покажите им его и извинитесь за маленькие неудобства в виде лая в неурочное время, беготни и возможных «визитных карточек» в подъезде. (Конечно, вы быстро их уберете, но удовольствия соседям они все равно не доставят.) Как правило, после подобного визита вежливости даже те, кто не питает к собакам нежных чувств, смиряются со своей горькой участью и даже начинают приносить малышу гостинцы. У моей терпеливой собаки, вернее, одной из терпеливых собак, Душки, последний раз было десять щенков. И соседи все время, хотя я и не просила их об этом, приносили необходимое, по их мнению, малышам. Короче, одна из главных заповедей собаководства: ни за что не вступать в конфликт с теми, у кого собаки нет. С собакой нужно гулять 3—4 раза в день. Для нее это в пер-

вую очередь возможность общения с другими собаками, которое ей необходимо, потому что она по натуре своей существо стадное и страдает в одиночестве. Для многих это, конечно, неприемлемо, но лучше всего держать одновременно двух собак или хотя бы щенка и котенка. Если они растут вместе, то никогда не ссорятся и отлично понимают друг друга.

— А как кормить щенка?

— Это зависит от породы. В рацион пуделя входит треть растительной и две трети белковой пищи. Белковая пища дает подвижной собаке необходимый ей запас энергии и, кроме того, «кормит» шубу. Еда для собаки должна быть подогрета чуть выше комнатной температуры. Кстати, те псы, которых кормят тепловатым или даже холодным кормом, реже болеют зимой. Если три раза в неделю добавлять в пищу собаки размельченные томаты или сырой томатный сок без соли, то на зубах ее не будет образовываться камень. В рационе любой собаки обязательно нарезанное кусочками сырое мясо. К нему, особенно для щенков, полезно добавлять мелко нарезанную зелень петрушки, фенхеля, салата или тертую морковь. Каждые две-три недели один раз в день нужно давать порошок чеснока, который прячут в мясо или ломтик мягкой колбасы. Это нужно, чтобы у собаки не было глистов. Абсолютно неприемлемы для собак сладости всех видов и сортов, бараньи, свиные, птичьи кости, слишком жирное мясо и жирный бульон, острые приправы.

— Еще один очень важный «житейский» вопрос. Как научить щенка не пачкать в доме?

— Маленькому щенку «туалет» можно устроить в прихожей, настелив газеты. С ростом щенка газеты следует класть все ближе и ближе к выходу. Когда он немного подрастет, газету, ставшую для него уже определенным символом, можно вынести на улицу. Это оптимальный вариант. Тыкать же щенка в сделанную им лужицу по меньшей мере негуманно и бессмысленно.

— А какие еще команды нужно в первую очередь знать щенку?

— «Ко мне», которую тоже отрабатывают при помощи лакомства, и «фу». Нужно приучить собаку не брать ничего из чужих рук и с земли. Как только щенок вознамерился это сделать, следует резко дернуть его за поводок назад и произнести команду. После этого надо дать собаке какое-то лакомство. После 3—4 таких упражнений собака скорее всего усвоит команду.

— Каждому, у кого есть собака, важно, чтобы она была здоровой. Но если она все-таки заболела... Что должно входить в аптечку первой помощи?

— Глюкоза и физиологический раствор в ампулах (это может спасти собаку при стремительно развивающемся обезвоживании во время поноса, вызванного инфекцией), питьевая сода, марганцовка и фурацилин (для приготовления дезинфицирующих полосканий), зеленка, несколько рулончиков стерильного бинта, эластичный бинт, лейкопластырь, пачка хлопковой ваты, кривые медицинские ножницы, несколько пипеток, шприцы на 2,5 и 10 мл. Кроме этого, детский крем или вазелин, глазные капли. В аптечке же должна храниться карточка с адресами, именами и телефонами ветеринарных врачей.

— Что бы вы пожелали любителю собаки, который наконец-то решил стать владельцем одной из них?

— Доброты и терпения, терпения и доброты. Только тогда в доме вырастет друг.

Беседу вела А. АФАНАСЬЕВА.

ПОЗДРАВЬТЕ МЕНЯ!

«И не спрашивайте, нечего нам рассказывать. Не призывали мы к такому, чтоб о нас, работницах сбербанков, писали. Зачем это мы вдруг понадобились?» — отвечали калужанки на все мои попытки «поговорить по душам». В Ленинском отделении сбербанка № 47 я, наконец, нашла ту, которая «смелая, не побоятся встретиться с корреспондентом». Так представили мне старшего контролера операционного отдела Наталью СИГУНОВУ.

Фото Анатолия Жмулюкина



О чем подумала, когда проснулась? Да ни о чем. Сказала себе «Подъем!», разбудила сына, быстренько умылись, позавтракали — чай с булочкой и сырком. Нет, не с плавленным, хотя он в магазинах иногда бывает, а с настоящим. Муж ездил к маме моей в Тульскую область. Там у них открыли молочный завод с французской технологией и сыры готовят. Мама купила и передала — такой кругленький, вкусный! Помыла посуду, одеваю сына в школу, а он капризничает — «Куртку не надену». Я говорю ему: «Максим, ты меня сегодня не выводи из себя, у меня день рождения». Он, конечно, поздравил, и на этом торжественная церемония закончилась, мы молча оделись и пошли. Я его через дорогу перевела — она очень опасная, часто аварии случаются — и на работу. В магазины не успеваю, а в «Союзпечать» забежала, мужу газету купила, «Калужские новости», недавно стала выходить. Вечерком и сама почитаю. Что интересного? Анекдоты. Нет, не помню. Посмеялась и забыла.

До работы 15 минут. Маршрут как всегда неизменен. Только сегодня я постарела на один год. 29 стукнуло. А приехала в Калугу девчонкой после десятилетки. Окончила училище и вот уже десять лет в сбербанке. Не раз порывалась вернуться домой в Ясногорск. Подружки все замуж повыходили. Так скучно стало! Но потом нашла своего Коленьку. Жили на частной квартире, а когда очередь подошла (пять лет отстояли), получили комнатку-десяти-

метровку в общежитии моторного завода. Муж там прибористом работает, испытывает машины. Когда 150, когда 200 приносит. И я зарабатываю неплохо: чистыми выходит 230 рублей. Прибавили, когда заочно Московский учетно-кредитный техникум окончила. В общем, хватает, лишь бы цены не повышались.

В 8.30 начинается моя смена. У дверей уже лавина народа, мы ведь 60 процентов объема работ по городу выполняем, еще приезжие топчутся. Работаем без обеда и выходных. Людям так удобнее. А мне? Привыкла. Конечно, хорошо если бы было два выходных, как у всех, а не один, но что поделаешь — режим такой. Зато суббота для нашей семьи — праздник: у свекрови собираемся, отдыхаем от общежития.

А как же! Коллектив меня поздравил. Нет, подарки у нас не принято дарить. На словах пожелали здоровья, успехов, и каждый по своим местам.

На хозрасчет перешли, и работы прибавилось. Заводы освободились от выдачи зарплаты, а сбербанки нагрузили. За смену примерно 150 человек обслуживаю. За каждым счетом к кассе подойти, оформить и обратно положить надо. Устаю. Техника-то вся старая, по остаточному принципу нам ее распределяют. Вчера по этому поводу собрание было. Начальство обещало похлопотать. Я так считаю: раз «наверху» от нас план требуют, пускай техникой нормальной обеспечивают. План? Он зависит от суммы вкладов. Чем больше мы средств от населения привлечем, тем выше будет доплата к нашей

зарплате. Смешно, правда? Какой может быть план? Люди-то сейчас деньги не вкладывают, а, наоборот, забирают. Прямо денежная болезнь началась. Казалось бы, государство население заинтересовало, ввело новые годовые проценты, пожалуйста. «храните деньги в сберегательной кассе»: свыше пяти лет — 9%, от четырех до пяти — 7%, свыше года до трех — 5%. Так с 1 ноября всего 4 человека открыли вклады на небольшие суммы, остальные просто переоформляют старые сбережения на новые проценты. Получается, что государству никакой выгоды. И куда же люди деньги снимают? Ведь товаров-то нет! Дома, что ли, хранить будут?

Случалось, что и ошибалась, когда на кассе сидела. Однажды 50 рублей передала. Не вернули. Нет, чтобы я кому-то недоплатила, не было такого. Смотрю на людей и думаю. К примеру, старичок — с ним все ясно: пенсию на сберкнижку складывает, а сам бутылки собирает, часто его на улице встречаю. Но откуда деньги у молодых? Мне никогда столько не заработать. Но это к слову, к деньгам-то я равнодушна. А иначе, наверное, не смогла бы здесь работать.

Разные, конечно, люди. Вот вчера одна женщина три раза переоформляла завещание. То на одного напишет, то на другого. Потом опять приходит — передумала. Нервные все стали. Если зачисления долго не поступают, зло на нас срывают, кричат. Успокаиваешь, объясняешь, что от сбербанка это не зависит. Что вы! С рабочего места я не могу отойти. Уборная у нас в подвале — значит, на десять минут нужно отлучиться. Досидишь до того, что в ушах звенит,



Семейный ужин

а возвращаешься — жалобу написали.

Пока смена не закончилась, так и не вспомнила, что надо бы к ужину стол собрать. А прибежала домой, Валентина, сестра мужа, Максима из школы забрала и цветами меня встречает, варежки подарила. Я — на кухню, чайник на плиту бросила, значит, конфорку заняла, и картошку чистить. У нас ведь так: кто первым на плиту чайник поставит, тот первым и ужинать будет. Восемь семей, а плита одна.

Ужин приготовила, тут и Коля вернулся. Он на смену в пять утра ушел, а потом в больницу ходил, товарища прооперировали. Жду, конечно, когда поздравит меня с днем рождения. Да, видно, забыл. Поужинали, показала Максиму диафильмы, уложила в девять спать и спустилась на первый этаж стирать. А Коля в коридоре устроился книгу читать. Без книг не может. После него я прочту, если время будет. «Архипелаг ГУЛАГ» называется.

Спать легла поздно. А среди ночи проснулась и до утра уже глаз не сомкнула. Такое со мной часто бывает. Отчего это, а? Записала Надежда ОСЬМИНИНА.

Чтобы не мешать маме с папой...

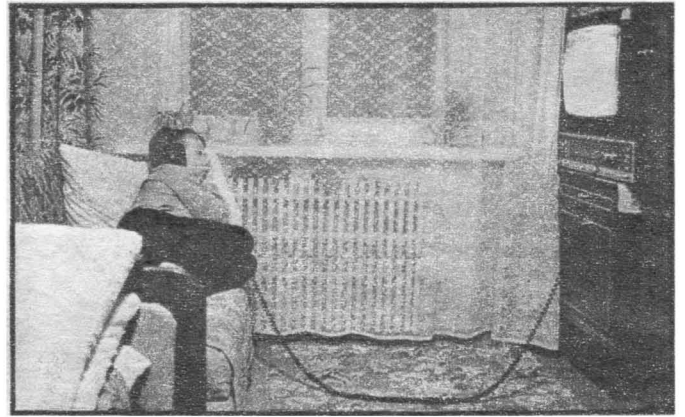

В тесноте — не в обиде

— Тамара, насколько я понимаю, мы продолжаем занятия, ведь курс нашей школы еще не закончен?

— Не только не закончен, но и сегодня нам предстоит довольно трудное занятие. Поэтому я сначала хочу проверить, как вы усвоили пройденный материал. Ответьте мне, пожалуйста, что самое главное, что необходимо знать о знаках Зодиака?

— По-моему, то, что непосредственное влияние на человека оказывают не знаки, а планеты. Но зависит это влияние от того, в каком знаке планета находится.

— Совершенно правильно. А теперь запомните следующее: еще древние астрологи то влияние, которое знак оказывает на планету, связывали с энергией четырех стихий. Вот эти стихии: Огонь, Земля, Воздух, Вода. Все существующее на земле зависит от свойств стихий.

— Значит, и характер человека, помимо планет, определяется еще и его стихией?

— Конечно. Рассказывая о стихиях, я буду говорить об этом.

— Тамара, а планеты тоже зависят от стихий?

— Свойства, функции планет связаны со стихиями. Но у каждой стихии есть свои «родственные» ей планеты. Я хочу сказать, что в таких случаях планеты ведут себя гармонично, наиболее полно проявляя присущие им черты. Ну, а теперь перейдем непосредственно к стихиям.

Первая стихия — Огонь. Вот так она обозначается Δ. Древние считали, что именно она лежит в основе всего сущего. Огонь — активное мужское начало. Китайский «большой ян». Стихия рождения, взрыва, сотворения мира. Со стихией Огня связаны планеты Марс, Солнце, Юпитер. Для людей Огня характерны агрессивность, вспыльчивость, импульсивность. Короче говоря, это индивидуумы с холерическим темпераментом.

— Тамара, я не очень поняла все-таки связь планет и стихий.

— Я не сказала вам еще о том, что все то, что живет и существует на земле, проходит при своем развитии три фазы, три уровня: рождение, жизнь и смерть. Эти три уровня есть и у стихий. И определяются уровни стихий теми планетами, которые со стихией связаны. То есть у Огня соответственно планетам есть уровень первый — активный, бурный, резкий. Огонь воинов. Второй уровень — постоянный, творческий Огонь. Третий — переменчивый, меняющейся формы Огонь жрецов.

— А знаки Зодиака тоже зависят от этих уровней?

— Каждый знак Зодиака соответствует и определенной стихии, и ее определенному уровню. Я расскажу вам сегодня и об этой связи.

А сейчас следующая стихия — Земля. У нее такой знак ♄. По определению древних, Земля — пассивное женское начало. Китайское «большое инь». Стихия эта — носитель ограничительного, стабильного, консервативного начала.

— Значит, люди Земли рациональны, прочно устроены в жизни?

— Да, они привязаны к реальности, уравновешенны. Люди

конца, стремление к равновесию, справедливости. Воздух на третьем уровне — это накопление критических качеств и мгновенное перерождение в новое качество, устремленность к следующей стихии. Человек этого уровня хотя и сохраняет общительность, но предпочитает позицию наблюдателя, внутренне не участвуя в контактах.

И наконец, четвертая стихия — Вода. Обозначается так ♁. Это стихия внутреннего преобразования. Древние считали ее женским пассивным началом — «малое инь». Это начало несет в себе плодородие, рождаемость. Стихия Воды

ВО ВЛАСТИ ЧЕТЫРЕХ СТИХИЙ

стихии Земли пунктуальны и прагматичны, недoverчивы. Это флегматики. С этой стихией связаны Венера, Прозерпина, Сатурн. И соответственно этим планетам назову три уровня Земли: первый уровень — чувственная, пульсирующая, производящая форма; второй — Земля, стремящаяся к равновесию; третий уровень — перерождение, переход из одной формы в другую.

Третья стихия — Воздух. У нее вот такой символ Δ. Это — активное, независимое начало, наблюдаемое во внешних явлениях, в отношениях между людьми и государствами. То есть эта стихия обеспечивает взаимосвязь между формами и явлениями. Это тоже активное мужское начало — «малый ян».

— Если Воздух — стихия контакта, то и люди Воздуха общительны?

— Не просто общительны, но и проводники, посредники между различными группами лиц, коллективами. По своему темпераменту это сангвиники. Планеты Воздуха: Меркурий, Хирон, Уран. Если вы помните свойства планет, то сможете и сами определить три уровня Воздуха. Первый — проводник божественного слова, связь, контакты. Второй уровень — проводник божественного за-

способствует преобразованию внутреннего мира человека, снытая, унося все противоречия.

— Если я правильно поняла, то человек Воды обладает высоким духовным совершенством?

— Вода действительно способствует росту духовности, развитию в человеке тонкого душевного строя. Человек этой стихии обладает пластичностью восприятия и глубинными реакциями на внешние воздействия, впечатлительностью, чувствительностью.

Люди Воды очень тонкого психического склада, нередко обладающие большими парапсихическими способностями. По своему темпераменту они меланхолики.

Теперь о планетах Воды. Это Луна, Плутон, Нептун. Они определяют три уровня Воды. Первый — с резкими перепадами настроений, подъемом и спадом эмоций, чувственностью, зависимостью от внешних факторов. Второй уровень — бездна, стремящаяся все втянуть в себя, поглотить. Третий — чистое сознание, уничтожение и рождение новых форм.

— Тамара, а можно сделать какое-то резюме о том, что такое стихии?

— Мы с вами познакомились с четырьмя стихиями. Но древние вначале говорили об Эфи-

ре — стихия мысли, или всеохватывающая стихия. В мировой эволюции принято рассматривать все пять стихий, а в эволюции личности — четыре. Так что же такое стихии, и как они действуют? Вначале — Эфир, мысль. Потом возникает Огонь, активное творческое начало, преобразованное мыслью. В творческом горении рождаются формы, которые, преобразуясь, приобретают конкретные очертания, — стихия Земли. Создан проявленный материальный мир. Тела начинают взаимодействовать между собой — это стихия Воздуха. В результате взаимодействия происходит взаимопроникновение тел. Они сливаются воедино, разрушаются и возвращаются к первичному источнику — Воды.

— Вы хотели еще рассказать о связи знаков Зодиака с уровнями стихий...

— Сейчас я перечислю вам знаки всех трех уровней. Итак, запомните: знаки первого уровня. Овен — первый уровень Огня, Телец — первый уровень Земли, Близнецы — первый уровень Воздуха, Рак — первый уровень Воды.

Знаки второго уровня. Для краткости я буду называть только стихии. Лев — Огня, Дева — Земли, Весы — Воздуха, Скорпион — Воды.

Знаки третьего уровня. Стрелец — Огня, Козерог — Земли, Водолей — Воздуха, Рыбы — Воды.

— А что добавляет к характеристикам знаков их соотносительность с различными уровнями различных стихий?

— Знаки приобретают дополнительные свойства — свойства уровней. Знаки первого уровня — стихийные, второго — стабильные, третьего — изменчивые. То есть благодаря этим знаниям можно с большей полнотой судить о темпераменте человека, о его психологических особенностях, потенциальных способностях.

— Тамара, а как узнать свою стихию?

— Об этом мы будем говорить на одном из последующих занятий.

Сегодня вам действительно пришлось нелегко. Но это занятие нам необходимо, если мы хотим усвоить основы астрологии. Зато при следующей встрече я обещаю вам возможность развлечься. Собственно говоря, именно так у нас и получается: занятия по теме чередуются с прикладными, игровыми беседами.

— Спасибо, Тамара, и за занятие, и за обещание очередной интересной встречи.

Л. ГАВРЮШЕНКО

MY AND WE

Я не знаю, почему оказалась за границей. Но я живу тут! Это уже факт. Нет, нет, я никогда не жила в вашей стране, но считала ее своей, потому что говорю по-русски. Нас по наследству научили бабушки, дедушки, отцы, матери. И научились писать и читать не в Киеве и в Москве, а здесь, в Румынии. Родились мы уже здесь и знаем, что мы русские, но откуда и где наши предки, мы не знаем... Легенда это или правда, но, как говорят, еще при Петре I наши предки убегали из России, лишь бы им не сбрили бороды. И вот ради такого пустяка разбрелись мы по всему свету, и нету у нас настоящей родины. Здесь, хотя мы живем более 300 лет, чувствуем себя чужими. Как жили? По рассказам, мужчины рыбачили, женщины работали на огородах, да с детьми. Жили бедно. Пришло освобождение от немецких захватчиков. Возikoвали мы. Думали, домой заберут, да не тут-то было... Около четверти только и взяли ото всех. А мы остались и по сей день здесь. Пошли в колхоз, вот уже 35 лет работаем, на трудодень копейки получали. Потом стали получать хорошо, но командиры из партии стали наезжать — когда сеешь, когда убираешь, еще зеленые семечки с подсолнухов снимай... В общем, не мы были хозяевами в колхозе, а они. Теперь вот революция у нас случилась. Но и теперь ничего хорошего не предвидится. Плохо жилось при Чаушеску, так многие сбежали в другие страны, теперь вернулись и все хотят сделать по-своему, а нам нет улучшения все равно: как были мы чужие, так и остались...

Из письма Ксении Филаретовны Давыдовой.

ОТ ВЕДУЩЕГО РУБРИКИ:

Грустное, очень грустное письмо из Румынии... В нем отражено сознание женщины, человека, который несет в себе почти трехвековую боль, боль корней, вырванных из родной земли. И как только не покидают Россию в разные времена! Вот еще один способ вспомнил: бежали от насильственной европеизации Великого Петра. Царь-то он был действительно великий, но, видимо, и у великих бывают недостатки во взглядах на житейские вещи. Вот и думаешь: что чему равняется? Бродобрейство, инакомыслие... А люди уходят от дурости, от унижения достоинства. Потом страдают сами, затем уже как бы генетически — через поколения. Все одно: нехорошо, неуютно русскому человеку в чужой земле. И прежде всего по глупости своих же, отечественных мужей. Что будет впереди? Посмотрим...

Александр ТКАЧЕНКО

ИНФОРМАЦИОННАЯ РАБОТНИЦА

ДЛЯ ТЕЛА И ДУШИ

Если вы хотите научиться ухаживать за собой, разгадывать сны и хорошо готовить, вам поможет агентство «ИНФОРМСЕРВИС», которое предлагает научно-популярную литературу:

«ТАЙНЫ ПРЕДМЕТНЫХ СНОВ»

Старинные способы разгадывать и толковать сны; способы гадания во сне; календарь достоверности предсказаний сновидений; алфавитный определитель значения снов и многие другие сведения о снах и сновидениях.

Цена с пересылкой — 5 руб. 00 коп.

«СЕКРЕТЫ КРАСОТЫ»

Старинные и современные рецепты масок, отваров, настоев для ухода за любым типом кожи; основы макияжа; способы удаления морщин, пигментных пятен и веснушек; уход за волосами и ногтями; косметический массаж и комплексы гимнастических упражнений сделают вас еще более обаятельной и привлекательной.

Цена с пересылкой — 6 руб. 00 коп.

«СБОРНИК КУЛИНАРНЫХ РЕЦЕПТОВ»

Блюда повседневной кухни и праздничного стола, приготовляемые легко, быстро, из недефицитных продуктов.

Первые и вторые блюда, соусы, бутерброды, торты, напитки и коктейли, домашнее консервирование и способы длительного хранения продуктов вы легко освоите, пользуясь нашим сборником.

Цена с пересылкой — 5 руб. 93 коп.

Заказы просим оформлять на листе бумаги размером 15 × 20 см, с одной стороны которого крупным, четким почерком напишите свой обратный адрес, а со второй стороны — наименование заказанной литературы и количество необходимых экземпляров. Оплата наложенным платежом. Литература высылается по мере поступления заказов, до полной распродажи тиража.

Наш адрес: 340103, г. Донецк, отдел писем агентства «Информсервис».



● Автопортрет

ОТСТУПЛЕНИЕ ВПЕРЕД

Татьяна Федорова — одно из самых ярких имен среди художников-реалистов нашего времени. Биография — самая обычная. Средняя художественная школа, в 1977 году окончен Институт имени И. Е. Репина. В 1980-м — вступление в Союз художников СССР. Не совсем обычно другое: яростные споры вокруг всех выставляемых работ. С одной стороны, восторженная реакция публики, многочисленные премии и дипломы, а с другой — скептическое отношение коллег, обвинение в безвкусице

и пустом ремесленничестве. Вот что говорит об этом сама художница: «Я не все умею и понимаю, но реалисты все же больше других мучаются, страдают и знают. В авангарде часто нельзя сказать, что лучше, что хуже, а реалисты четко знают, чего они достигли, а чего нет. В этом наше глубокое различие...»

Глядя на ее картины, поражаешься прежде всего тщательной проработке деталей, почти идеально гладкой поверхности. Но это уже не тот всем надоевший кондовый реализм, доведенный «ремесленниками» до копийнического соцреализма. Это уже настоящий, на-

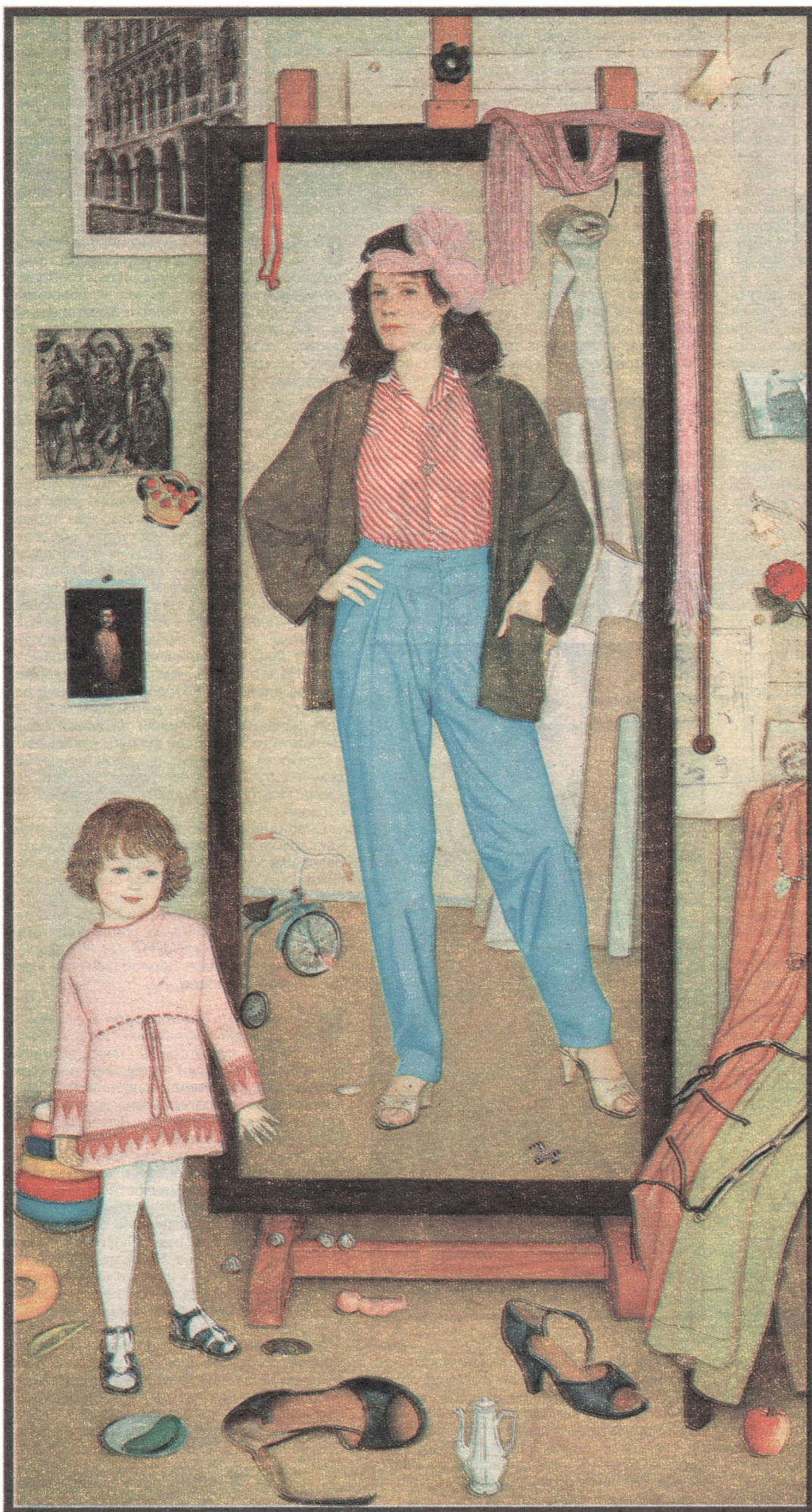

стоянный на традициях классицистов реализм, о котором так и хочется сказать, что он без берегов. Считается, что темперамент, сильные чувства только там, где энергичные мазки, грубая фактура, невероятные цветовые сочетания. «А что, у Леонардо чувства нет?» — улыбаясь, спрашивает художница. Ее идеал — мастерство, соединенное с острым чувством современности. Многие художники, утратив ремесло в высоком понимании этого слова, утратили большее — мир, мироздание...

У каждой необычной судьбы есть свои тайны, интересные повороты. Это почти всегда остается за кадром. Такова история получения Татьяной Федоровой «Гран-при» и Золотой медали на выставке Весеннего салона «Традиция и поиск» в Парижском Гран-Пале в 1984 году. Думалось, на Родине обрадуются! Ничуть. Многие официальные художники остались явно недовольны, что награждены были безвестные молодые люди и среди них — Татьяна... О награде художница узнала только из газет. Гонорар, причитавшийся ей, по неизвестным причинам не был выплачен вообще, а специально выгравированную медаль она с трудом получила только через два года. Достаточно? Не тут-то было... Именно приглашение в Париж Союз художников «замотал» и со спокойной совестью послал к берегам Сены других и другую. Удивляет, что и парижане приняли не тех. Но эта изрядно поднадоевшая история борьбы художников и бюрократов, пожалуй, стала уже всемирной. Поднадоевшая... Да... Но конца ей и края пока не видно. Просто формы меняются.

Но обратимся от этой «истории» к полотнам Татьяны Федоровой. Ни капли суеты. Нервозности. Мастер есть мастер. Он всегда на месте. Остальное прочь, долой. Вот на этом только и держится искусство. И судить о художнице будут не только те, кто придет после нас. Очевидно: в полотнах Федоровой нет и грама дилетантизма, так сильно размывающего сейчас берега искусства. Само стремление к высокому Татьяны Федоровой, проникновение в глубины традиций, осветление их своей душой и мастерством, оставляет нам надежду, что столкнулись мы с настоящим художником. Свет от ее полотен падает во все стороны и больше всего — вперед!

Татьяна КУЗНЕЦОВА
● У зеркала

Наша сегодняшняя беседа, дорогие друзья, будет посвящена ответам на один вопрос, который задают мне многие молодые супружеские пары. Суть его: половая жизнь во время беременности. Судя по письмам и по общению с пациентами, и мужчины, и женщины имеют весьма смутное представление о том, как следует изменить свое сексуальное поведение в этот очень важный в их жизни период. Именно поэтому мне представляется необходимым дать нужную информацию именно на страницах женского журнала.

Начну с одного из писем. «Через десять дней я выхожу замуж. Но спросить хочу не о брачной ночи, потому что она уже у меня была... И сейчас — девять недель беременности. Хотя близки мы были только один раз. Больше я не позволяю своему будущему мужу, потому что мне кажется, что во время беременности нельзя жить половой жизнью. Объясните, пожалуйста, так ли это?»

Ольга, Пенза.

Сначала хочу сказать, что ситуация, в которой оказалась Ольга, довольно типична. Статистика свидетельствует, что 60 процентов невест переступают порог Дворца бракосочетания, уже неся под сердцем «творение» своего любимого. Причем среди них немало тех, кто забеременел после первого же полового контакта. Их сексуальность еще не сформировалась, и знания об интимной жизни практически равны нулю.

Ну а теперь ответу на главный вопрос: возможен ли половой контакт при беременности? Возможен. Однако при этом необходимо сделать существенные оговорки.

Прежде всего хочу рассказать о двух периодах беременности, которые требуют особенно бережного отношения к женщине. Первый период — это начальные три месяца, когда связь между зародышем и организмом матери еще очень хрупка, потому что детское место (плацента), которое в дальнейшем эту связь упрочит, еще не сформировалось. У будущего малыша еще не закончилась закладка всех органов и систем. Поэтому любое отрицательное влияние: нервное потрясение, травма, инфекция — может вызвать выкидыш. Угрозу выкидыша несет в себе и интенсивная половая жизнь с продолжительными актами. Почему? Потому что на плод оказывается чисто механическое воздействие. Кроме того, само строение женского организма во время беременности претерпевает изменения, о которых обязательно нужно знать супругам, чтобы скорректировать интимную жизнь.

Очевидно, внимательный муж не может не заметить, что, забеременев, его любимая стала более пылко реагировать на его ласки. Объясняется это тем, что у беременных женщин увеличивается кровенаполнение влагалища и матки, а потому повышается их сексуальная чувствительность. Многие женщины только в период беременности впервые начинают испытывать оргазм. Опьяненные полнотой сексуальных ощущений, молодые супруги зачастую забывают об осторожности. А делать этого ни в коем случае нельзя. И особенно в те дни, когда у женщины, если бы не беременность, наступала бы менструация. Мы же говорим с вами о желательной беременности, о счастливом ожидании появления на свет вашего малыша, которого вы оба уже любите. Именно поэтому вам придется сдерживать свою страсть, помня прежде всего о нем...

Это мое предупреждение адресовано тем супругам, интимная жизнь которых гармонична. Но есть, к сожалению, немало семей, где нормальному протеканию беременности угрожает совершенно иная причина. Дело в том, что проснувшаяся или усилившаяся с беременностью сексуальность женщины ни в коем случае не должна гаситься. А это нередко происходит по различным психологическим причинам. Сначала хочу сказать о тех семьях, в которых беременность «случилась» еще до брака. Нередко в таких случаях молодые мужья считают, что они поступили порядочно, женившись, а не бросив свою подругу в «интересном положении», а все остальное — забота о предстоящих родах — их не касается. У жен такое отношение вызывает, естественно, обиду. И вот эта обида, несмотря на то, что они испытывают потребность в сексуальном общении

вый период их жизни. Но одновременно хочу обратиться и к будущим мамам: милые женщины, не терзайтесь, если вам покажется, что ваш муж не на седьмом небе от счастья, что он равнодушно относится к появлению малыша. Помните, что у мужчин вхождение в образ родителя происходит не сразу. Ваш муж по-настоящему ощутит себя отцом, когда малыш впервые улыбнется ему, когда сделает первый шаг, пролепетает первое слово.

Вообще беременным женщинам свойственны повышенная нервозность, мнительность. Из-за этого порой они страдают сами и мучают мужей, считая, что беременность сделала их непривлекательными и нежеланными. «Мы прожили с мужем полтора года. Он всегда говорил, что очень хочет ребенка. Сейчас я беременна, но он так заметно охладил ко мне. Днем и внимателен, и нежен, а ночью... Говорит, что просто боится повредить мне и малышу. Но я думаю, что это неправда».

Анна, Красноярск.

Уверю вас, Анна, что вы ошибаетесь. Если вы не верите вашему мужу, то поверьте мне, врачу. У некоторых мнительных и очень любящих своих жен мужей действительно может наступить ослабление эрекции, потому что их преследует мысль, что они могут причинить вред ребенку и будущей маме. Так что не нервничайте понапрасну: сдержанность вашего мужа — следствие не холодности к вам, а, напротив, нежной любви и бережности. Может быть, он излишне перестраховывается. Но это лучше, чем грубое, не сдерживаемое влечение, которое свойственно некоторым мужьям, не желающим признавать никаких ограничений во время беременности их жен. Если супруг отказывается в близости, особенно в самом конце беременности и после родов, то он не прочь найти сексуальную разрядку на стороне.

Очевидно, необходимо сказать и о том, как важно в период беременности уметь разнообразить ласки, чтобы достичь максимальных сладострастных ощущений, когда половые акты нежелательны. Вот тут я говорю о втором периоде беременности, требующем максимально предупредительного отношения к женщине. Он начинается на восьмом месяце беременности и продолжается до родов.

Мы с вами не раз говорили о важности сексуальной культуры, сексуальной грамотности супругов. О необходимости разнообразить ласки, чтобы получить самому и дать любимому человеку максимум наслаждения, наполнить многоцветьем минуты физической близости. Тот, кто любит, тот поймет, почувствует сердцем, как сделать так, чтобы дорогому человеку было хорошо. Любящая женщина, не имея возможности из-за беременности отдать себя любимому человеку, отдает ему всю свою нежность, всю трепетную и обжигающую страсть своих губ и рук... Любимый не может проникнуть в нее. Но сколько восхитительных, сладостных изгибов таит ее тело, как бархатиста и нежна кожа ее сомкнутых бедер, как волнующая упругость ее налитых предстоящим материнством грудей... И все это она дарит ему, единственному, любимому, отцу ее ребенка. И тогда ни одно облачко не затмит голубизны их семейного небосвода за все девять месяцев беременности. И тогда эти девять месяцев станут месяцами счастливого ожидания появления новой жизни. Девятью месяцами счастья...

А. ГРИШИН, врач-сексолог

ДЕВЯТЬ МЕСЯЦЕВ СЧАСТЬЯ



с мужем, заставляет их отказаться от нее, сдерживать проснувшееся желание близости. И это вынужденное воздержание несет в себе риск выкидыша. Будущим папам нужно обязательно помнить, что рождение их сына или дочки зависит от того, насколько бережно и тактично они относятся к своим женам в этот и трудный, и счастли-

Группа «Нетелефонный разговор»



90

МАДОННА



90

96

ЯН ГИЛЛАН



96

ВЛАДИМИР МАРКИН

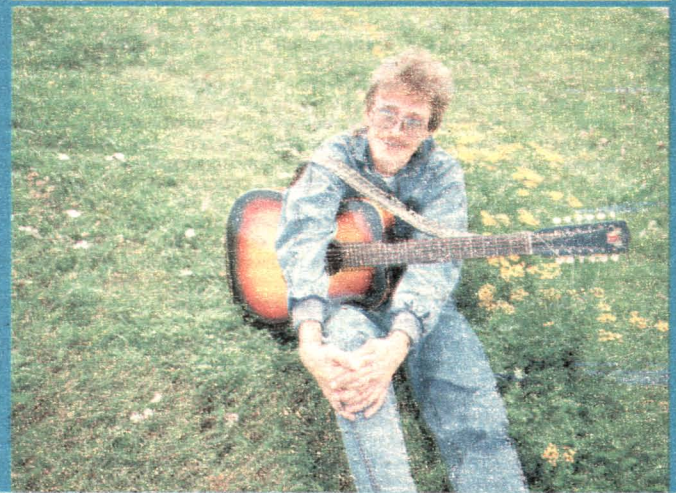

КУРЬЕР ФОНОТЕКИ

Что нового на музыкальном Олимпе? Разительных перемен по сравнению с прошлым годом здесь не наблюдается. На Олимпе — полный штиль.

Вот итоги самого популярного в нашей стране хит-парада ТАСС «Музыкальный Олимп». Их нам любезно передал его ведущий Николай Ефремов.

По-прежнему самый высокий рейтинг у «дедушек» и «бабушек» советской эстрады — Валерия Леонтьева и Аллы Пугачевой. Это, на наш взгляд, характеризует их как исполнителей, чье мастерство остается недостижимым, с одной стороны. С другой же — эту ситуацию можно оценить, прибегнув к народной поговорке: на безрыбье...

Прежде чем мы назовем следующих победителей, скажем, что на этот раз организаторы хит-парада объединили певцов и группы в одну общую десятку популярных исполнителей. Хорошо это или плохо, судить вам. Таким образом, на III месте оказалась София Ротару, на IV — группа «Кино», V место у Жени Белоусова, на VI — Алексей Глызин, VII место у «Электроклуба», на VIII — «Наутилус Помпилиус», IX место занимает Александр Малинин и на X — группа «Любэ».

МАДОННА

Мадонна Луиза Вероника Чикконе. Это полное имя американской «звезды» Мадонны. Что о ней известно? В шесть лет она потеряла мать. Отношения с отцом были сложные и напряженные. В семнадцать лет она покинула дом и взяла судьбу в свои руки. Она снимается в кино. Играет на Бродвее. Записывает пластинки. Она президент кино-, видео- и музыкальных компаний. У нее роскошный черный «мерседес».

Голливуд — это та вершина, на которую она смогла подняться. Об ее артистическом даровании отзываются по-разному. Одни продюсеры не считают ее великой актрисой, но соглашаются с тем, что в ней есть что-то такое, что несколько лет занимает умы людей, другие убеждены в том, что ее главная черта — органичность и правдивость. Но как бы там ни было, страстная и великодушная эстрадная исполнительница, так называют Мадонну, создает свой образ, опираясь на стереотип поведения современной женщины. Но поставив его при этом с ног на голову. Как метко выразились журналисты, Мадонна удачно ложится свой капитал...

Доход, замечу, немалый. В цивилизованном мире дурным тоном считается заглядывание в чужой карман. Но прибыль, получаемая Мадонной, ни для кого не секрет. За четыре года ее компании принесли девяносто три миллиона долларов. У «звезды» практичный ум. И она, как оказалось, любит власть. Несколько неожиданно звучит, например, такое признание: «Это великое чувство — иметь власть. Это то, к чему я стремилась всю жизнь». Работе, которая помогает достигнуть желаемой власти, Мадонна уделяет максимум времени, оставляя несколько жалких часов для своей личной жизни, которая, кстати сказать, складывается не так удачно, как карьера. Воспоминания о первом муже для нее болезненны и мучительны. А настоящее... Кто знает, какое оно?

Мадонна известна как активный борец со СПИДом. Этой теме нашлось место в одном из ее альбомов, который называется «Like a Prayer». «После Гитлера СПИД — самое худшее, что случилось в двадцатом столетии». И это говорит женщина, которая сколотила состояние на образе сексуальной фурии, язвят журналисты. Однажды Мадонна выше мелких пощипываний и продолжает перед угрозой мировой эпидемии пропагандировать безопасный секс.

ВЛАДИМИР МАРКИН

Этот долговязый запомнился сразу. Он был смешной в своей серьезности, завывая в микрофон такое ретро, что даже самых стойких зрителей прошибала слеза воспоминаний. «Я готов целовать песок», «Самый симпатичный во дворе», «А ты опять сегодня не пришла» — вот что запел с эстрады Вова Маркин несколько лет назад. Дипломированный специалист энергетического института, очевидно, сам того не подозревая, нашел тему, которая сразу принесла ему успех. Ее квинтэссенция отразилась в названии нового коллектива — «Трудное детство», строго очертив рамки репертуара молодого исполнителя с точным умом технаря. Все-таки не каждый может вычислить капризную кривую массового вкуса, чтобы, с одной стороны, потрафит ему, а с другой — оказаться на высоте. В общем, неплохих специалистов эстрады готовят в энергетическом.

И Маркин действительно потрафил, пропев любимый дворовый фольклор каждого, кто в той или иной степени соприкасался с улицей. Полублатной, жалостливый, романтичный. Но при этом сумел найти краски для собственного — милого, ироничного — отношения к содержанию репертуара, что, надо сказать, выделило его из рядов клубной самодеятельности.

Дальше — больше. Почувствовав аппетит к этому делу, Маркин начинает сотрудничать с некоторыми популярными исполнителями и композиторами — Сергеем Минаевым, Сергеем Шустиком. Без него не обходится ни одна тусовка. Ему бы пожинать лавры, но пылкий ум нереализованного инженера не позволяет сидеть на месте. Маркин собирает единомышленников — шоуменов, композиторов, аранжировщиков — и организует «Шуба-дуба-шоу».

— Я хочу, чтобы все происходящее на сцене было больше похоже не на дискотеку с прыгающими девочками и мальчиками, а на действие, развивающееся по законам эстрадного искусства. Чтобы на сцене наряду с разнообразием музыки нашлось место юмору, шуткам, театральным элементам. Пора вернуть слову «шоу» его первоначальное значение.

Замечательные слова, доказывающие, что все новое — это хорошо забытое старое. Вова Маркин, уверенно произносящий этот тезис, берется за трудное дело. Удачи ему...

Группа «Нетелефонный разговор»

«Я искренне люблю музыку. Я не стремлюсь к дешевой славе и не гонюся за длинным рублем. Мне не хочется считать себя создателем массовых песен. Я верю, что настанет время, когда люди начнут слушать настоящую музыку».

Эти слова принадлежат человеку, пытающемуся в условиях жестокой конкуренции на эстраде остаться верным самому себе. Этот отчаянный — Олег Кацура. Бывший музыкант ВИА «Здоровствуй, песня!», рок-группы «Класс». В последней он заявил о себе как неординарный солист. Его хиты «Класс», «Нетелефонный разговор», записанные несколько лет назад, хорошо помнят любители крутого рока.

Не так давно Олег Кацура создал собственный коллектив — «Нетелефонный разговор». В ней он солист, автор музыки к текстам, которые пишут Джуна Давиташвили, Александр Шаганов. Он держит гитару, как Пол Маккартни, но пока сходство с великим британским музыкантом этим и ограничивается. Кстати, именно неправильное положение классического ципкового инструмента в его руках послужило поводом для серьезных разногласий с педагогами Музыкального училища им. Гнесиных, где Олег учился два года. Возможно, там он понял, что профессиональное образование ставит крест на музыканте, ищущем себя в рок-музыке. И дело не в личной обиде, а в том, что стандартность мышления, прививаемая в наших вузах, ведет к стандартным (читай — серым) произведениям. В этом он уверен.

Незаконченное музыкальное образование, отрицание авторитетов — все очень похоже на стиль рокеров. Не будем спорить и убеждать друг друга. Время все поставит на свои места и скажет, кто есть кто. Это завтра. А сегодня Олег Кацура — обладатель приятно высокого голоса, автор весьма симпатичных песен и максималист, что само по себе не так уж плохо. Поскольку иной баламут лучше любого спящего красавца. Особенно на эстраде.

ЯН ГИЛЛАН

Ян Гиллан — один из тех немногих рок-певцов, кому найдется место на компакт-кассетах меломанов разных возрастов. Ведь первые почитатели появились у него еще 20 лет назад, когда Гиллан был солистом группы «Дип Перпл» и в значительной мере обеспечил взлет ее популярности. Именно его голос звучит на самых сильных, «классических» пластинках английского квинтета, причисленных к классике хард-рока: «В роке», «Огненный шар», «Механическая голова».

Славу группы «Дип Перпл» преумножило еще и то, что ее солист — Ян Гиллан — исполнил арии Иисуса Христа в непревзойденной рок-опере Тима Райса и Эндрю Ллойда Вебера «Иисус Христос — суперзвезда».

Ряды поклонников Гиллана продолжали пополняться и позже — во второй половине 70-х, когда певец покинул «Дип Перпл» и организовал собственный ансамбль — «Ян Гиллан бэнд».

Неослабевающий интерес к творческим возможностям Гиллана и его бывших коллег послужил причиной воссоединения группы в 1984 году. И, наконец, даже тот, чьи музыкальные познания ограничиваются продукцией фирмы «Мелодия», имел возможность познакомиться с двумя дисками-гигантами «Дип Перпл»: сборником «Дым над водой» и альбомом 1986 года «Дом голубого света».

На пресс-конференции в Москве Ян Гиллан оценил «Дом голубого света» как самый вымученный диск из всех, над которыми ему когда-либо приходилось работать. И тем не менее сотрудничеством с «Дип Перпл» он не разочарован. Более того, Гиллан высказал недоумение по поводу того, что его старые знакомые не предлагают ему принять участие в их новом проекте.

Однако такой певец и музыкант, как Ян Гиллан, не может остаться без единомышленников. На гастроли в Советский Союз он прибыл со своим коллективом. Буквально за десять дней до этого музыканты группы Гиллана закончили работу над новой программой, которая включает в себя композиции, написанные Яном в соавторстве с гитаристом Стивом Моррисом.

Среди пластинок наибольшей популярностью в 1990 году пользовался двойной альбом группы «Пинк Флойд» — «Нежный звук грома». На II месте — пластинка Александра Розенбаума «Казачьи песни». На III — диск Малинина «Неприкаянный». IV — «Маскарад» («Ласковый май»). V — «Нью-Джерси» («Бон Джови»). VI — «Я получил эту роль» («ДДТ»). VII — «Ночь» («Кино»). VIII — диск № 11 Владимира Высоцкого. IX — «Колдовское озеро» Добрынина. X — «Зимний сад» Алексея Глызина.

Расклад, как видите, небогат. И нет надежды, что «население» Олимпа изменится в этом году.

Марина РАЙКИНА



«ФРАТЕРС» - ЗНАЧИТ БРАТСТВО КОНКУРС «СССР — ИТАЛИЯ»

Надеемся, дорогие читатели, вы включились в новый конкурс «Открой сердце», объявленный в первом номере журнала. Мы проводим его вместе с итальянской конфедерацией «Мизерикордиа» и издаваемым ею журналом «Цивилита дель аморе». Наверное, вам интересно узнать, чем занимается эта организация, какую роль играет в жизни итальянского общества. Об этом — рассказ нашего корреспондента.

Можно ли стать членом каково-нибудь общества, организации с пеленок? У нас — вряд ли, в Италии — можно. Едва маленький человек появляется на свет и счастливые родители нарекают его желанным именем, они отправляются в местное отделение общества милосердия и зачисляются туда. Самый младенец в его члены. Сейчас в рядах Итальянской конфедерации обществ милосердия — 600 000 человек.

Лоджия дель Бигалло — один из архитектурных шедевров Флоренции. Скромная табличка при входе сообщает, что здесь находится «Мизерикордиа». В архиве ее — бесценные документы. Самый старый — список членов фратерс (братства) «Мизерикордиа» — датирован 1244 годом.

Минуло семь с половиной веков, сменилась не одна общественная формация, а цели и основные принципы деятельности «Мизерикордии» остались изначальными, неизменными — нести людям бескорыстное добро.

... На моем рабочем столе — незатейливые глиняные фигурки, вылепленные явно непрофессиональной рукой. Их подарили мне в доме для престарелых в небольшом городке Прато. Совсем глубокие старики восьмидесяти — девяносто лет, оказавшиеся здесь, не только сыты, одеты, обуты, присмотрены заботливыми нянечками, сестрами и врачами — у них есть любимое дело. Одни лепят, обжигают и раскрашивают керамику, другие рисуют, вышивают, вяжут.

... Мать-настоятельница другого дома престарелых, основанного орденом доминиканок, Джованна, красивая, с благородным лицом женщина лет за 60, — сгусток энергии и темперамента. Я едва успеваю за нею. Условиям, в которых живут здесь 60 подопечных, наши старики могут только позавидовать. Комнаты на одного-двух человек, с телевизором, кондиционером. Красивая мебель, белоснежное белье, сверкающая кафелем ванная комната.

Уютные столовые рассчитаны на 10—15 человек. Люди, симпатичные друг другу, объединяются в компании, словно все старые родственники решили вместе провести остаток жизни. Каждый день пообщаться со стариками, помочь им, если это нужно, приходят добровольные помощники из общества милосердия. В основном это женщины. Мужчины заняты другими делами — они дежурят на «скорой помощи», в госпиталях, в похоронной службе, состоят в отрядах спасателей, то есть там, где требуется физическая сила.

Конфедерация располагает более чем 1500 транспортных единиц. Это оснащен-

ные по последнему слову техники машины «скорой помощи» и реанимационные машины, транспорт для перевозки инвалидов (скажем, в поликлинику или в театр), машины для сбора донорской крови. Есть даже вертолеты.

В диспетчерской пункта «скорой помощи» дежурный принял вызов: человеку плохо. Через считанные секунды машина с водителем, врачом и санитарями (все, кроме шофера, работают бесплатно) готова к выезду. Меня поразила одна деталь: волонтеры заходят в маленькую капеллу произнести слова молитвы и благодарности за то, что им дана возможность сделать добро. Благодарит не тот, кто получает, а тот, кто отдает. В этом смысл милосердия. «Никакого вознаграждения, кроме стакана воды», — так записано в Конституции конфедерации «Мизерикордиа».

В коротком материале не расскажешь обо всем, что удивило, восхитило, вызвало «белую» зависть. Дом для детей-сирот в г. Виареджо — сказка: у каждого ребенка свой гардероб и свой душ, своя ванночка, в которой он на ночь моет ноги. Летние каникулы дети проводят на берегу моря или в горах, на экскурсию их возят в Париж. Центр реабилитации в г. Антелла возвращает людей в строй после самых тяжелых операций. Все это построено и содержится на средства «Мизерикордии». А обслуживающий персонал всюду — добровольцы братства милосердия.

Добавлю еще помощь пожилым, заключенным, наркоманам, инвалидам, защиту в случае стихийных бедствий, консультации по проблемам семьи, телефонную службу «Голос друга» — и вам станет ясно, сколь широка и всеохватна деятельность фратерс.

С 1986 года конфедерацию возглавляет Франческо Джаннелли, сейчас пенсионер. Аппарат «Мизерикордии» — всего 6 человек, причем сам Джаннелли зарплату не получает. Конфедерация издает свой еженесный журнал «Цивилита дель аморе» («Цивилизация любви»). Ее главный редактор — **Волдемаро Казини**. Я попросила их рассказать о планах итальянского движения милосердия.

— Мы действуем параллельно с государственными структурами социальной помощи, — сказал Ф. Джаннелли, — но ни в коем случае не подменяем их. Стараемся выявить самые большие проблемы, сообщаем о них правительственным органам и вместе работаем над их разрешением.

Наша страна — католическая, и естественно, что идеологическую основу движения милосердия составляет религия. Мы опираемся на семь заповедей Христа, касающихся практических дел во благо человека: дать нуждающимся пищу, воду,

одежду, оказать помощь больным и заключенным, дать кров бездомным и, наконец, похоронить умерших. Но в эти практические заповеди вкладываем более широкий смысл. Например, дать пищу — это не просто дать нуждающимся деньги на пропитание, а решить во всем мире проблему голода. Оказать помощь больным — значит, коренным образом улучшить состояние медицинского обслуживания. И так далее.

В 1992 году «Мизерикордиа» намерена провести международную конференцию обществ милосердия, в которой, надеемся, примет участие и ваша страна. Цель ее — объединить все организации Европы (а для нас Европа — от Атлантики до Урала) и сообща решать все острые проблемы.

— «Цивилизация любви» — для советских людей это понятие совершенно новое, незнакомое. Какой смысл вкладывается в эти слова?

— Четыре года назад в Риме состоялось собрание всех организаций милосердия Италии. На нем выступил папа Иоанн Павел II и сказал: «Будьте проводниками и поборниками цивилизации любви и неутомимыми подвижниками культуры человеколюбия». Синтез этой идеи — доброта для каждого человека. Именно тогда и решено было издавать журнал «Цивилита дель аморе».

Журнал издается небольшим тиражом, но он достаточно влиятелен в обществе, его получают во всех посольствах, на него ссылаются, его цитируют крупные газеты.

— Сейчас нам нужно заново учиться делать добро. Может ли «Мизерикордиа» помочь благотворительным организациям в Советском Союзе в этом важном деле?

— Не так давно во Флоренции побывали представители обществ милосердия Москвы и Грузии. Знакомились с нашим опытом. Подписаны протоколы о сотрудничестве. Есть проект помощи пострадавшим от экологической катастрофы в зоне Арала. Хотели бы принять детей из этой зоны на лечение в санаториях Италии. Словом, контакты «Мизерикордии» с советскими организациями, на наш взгляд, имеют большое будущее.

— Как инициаторы нашего совместного конкурса что бы вы хотели пожелать читательницам журнала, которые примут в нем участие?

— «Работница», насколько нам известно, — массовый журнал для женщин. А именно женщина — средоточие любви и милосердия. Именно она призвана облагородить общество, смягчить нравы, сблизить и примирить людей разных верований и политических убеждений. Пусть же наш конкурс послужит этим благородным целям.

Нина ФЕДОРОВА



...Разные женщины участвовали в конкурсе «Миссис СССР и США». Их объединяло то, что все они были замужем и в своей жизни счастливы. Нет, про счастье в анкетах не было сказано ни слова. Но разве может сохраниться среди кастрioль и пеленок гордая женская красота, если нет в семье Любви, Лада и Счастья?

Американские женщины выделялись высокой грудью, втянутыми гимнастическими упражнениями животами и роскошными платьями-близнецами. Наши были гораздо моложе, число детей и супружеский стаж у них тоже был гораздо меньше. Зато платья — неожиданные и разные, которые украшали наших дам, говорили не только о вкусе хозяйки, но главное — о большой силе воли и жизненной хватке, без которой никак не достать ткань, ни найти хорошую портниху просто невозможно.

Названы победительницы. «Миссис США» стала Джил СКОТТ — 9 лет в браке. Ее спросили: «Смогли бы вы провести с мужем месяц на необитаемом острове?» «Еще как!» — ответила мать четверых сыновей. У мужа в это время на глазах блестели слезы счастья.

«Миссис СССР» стала москвичка Наталья АЛЕКСАНЯН, 21 год, из них три года замужем. Ее муж Артур один из немногих пришел на конкурс с букетом роз — так он верил в свою жену. И он не ошибся, и под аплодисменты взбежал на сцену, чтобы обнять свою королеву.

Ну а что делать тем, кто не участвовал ни в этом, ни в других конкурсах и если и видел их, то по телевизору? Может быть, не пожалев потраченного времени, поискать рецепты, как сохранить себя в этой короткой, быстро уходящей женской жизни?

Фото Николая Маторина

**ФИРМА «АГАТ» ПРЕДЛАГАЕТ КАЧЕСТВЕННО УЛУЧШИТЬ
СВОЙ СЕМЕЙНЫЙ БЮДЖЕТ ЖЕНАМ И МУЖЬЯМ**

НА РАБОТУ — ЗА РУБЕЖ!

Зарубежные партнеры фирмы «Агат», располагая высокоэффективными методами отбора кадров, широко используемыми в мировой практике, специализируются согласно долговременной программе размещения информации по трудоустройству советских, зарубежных граждан, а также лиц без гражданства в ведущих фирмах, конкретно — в восьми странах Запада: Германии, Израиле, США, Канаде, Греции, Испании, Франции, Австралии.

Наши абоненты смогут вступить в прямой контакт с работодателями в указанных странах и заключить престижный контракт по трудоустройству, который станет основным юридическим гарантом для скорейшего выезда из СССР к новому рабочему месту.

Если вас заинтересовало наше предложение и вы сделали выбор, то вам следует в произвольной форме составить анкету, где следует указать свои данные: 1) Ф.И.О.; 2) возраст; 3) семейное положение; 4) домашний адрес; 5) дата планируемого выезда; 6) предпочтительная страна; 7) специальность (можно несколько).

Далее вам следует оплатить услуги по следующим тарифам:

- советские граждане для временной работы — 25 руб.;
- лица, выезжающие на постоянное место жительства, — 35 руб.;

— граждане других стран и лица без гражданства оплачивают услуги в размере 15 долларов США;

— первоочередная передача информации оплачивается для всех абонентов в размере 35 долларов США.

Инвалютная оплата производится в любой валюте по курсу долларов США через ближайшее отделение Внешэкономбанка на счет № 67082407 Кишиневского отделения Внешэкономбанка МФО 805089.

Рублевая оплата производится почтовым переводом на расчетный счет № 608188 Бендерского отделения Промстройбанка МФО 771759, почтовый индекс банка 278100.

Квитанцию оплаты и анкету вышлите заказным письмом по адресу: 278115, Молдова, г. Бендеры-15, А-161. «Агат».

Администрация не осуществляет личных приемов с целью консультаций!

Телефоны для консультаций: код 042-32 №№ 3-44-18, 4-49-64 с 10 до 17 часов по московскому времени.

Наши абоненты получают необходимую консультационную информацию от нас и работодателей по почте по окончании сроков ее обработки.

В деловых кругах наша фирма зарекомендовала себя как надежный партнер.

Право выбора остается лично за вами!

РАБОТНИЦА

2 ' 91

Главный редактор
З. П. КРЫЛОВА

Редакционная коллегия:

В. М. БАШАРИНА —

зам. гл. редактора

С. Ю. ВЕРЕТЕННИКОВ —

гл. художник

Т. Ш. ВИРКУНЕН

И. А. ЖУРАВСКАЯ

Г. П. ОРЛОВСКИЙ —

отв. секретарь

И. В. СКЛЯР

А. П. ТКАЧЕНКО

Н. Ф. ФЕДОРОВА

Художественный редактор

А. С. БАРХИНА

Технический редактор

Л. А. ПИМЕНОВА

Рекламные
объявления:
250-11-93

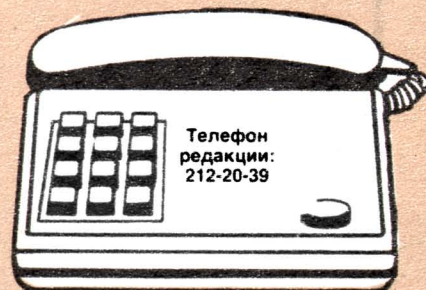

Телефон
редакции:
212-20-39

ТЕЛЕФАКС:
253-96-02



Справки по письмам:
212-12-29



Адрес редакции:
101458, ГСП, Москва, А-137,
Бумажный проезд, 14.

«Домашний калейдоскоп»:
250-11-93

УЧРЕДИТЕЛИ: КОЛЛЕКТИВ РЕДАКЦИИ
ЖУРНАЛА «РАБОТНИЦА»
ИЗДАТЕЛЬСТВО ЦК КПСС «ПРАВДА»

Сдано в набор 17.12.90.
Подписано к печ. 08.01.91.
Формат 60 × 90^{1/8}.
Бумага книжно-журнальная.
Глубокая печать.
Усл. печ. л. 6,00. Усл. кр.-отт. 15,42.
Уч.-изд. л. 9,56.
Тираж 11 870 000 экз.
(1-й завод: 1—5 969 954 экз.).
Заказ № 3178.
Цена 60 коп.

Ордена Ленина
и ордена Октябрьской Революции
типография имени В. И. Ленина
издательства ЦК КПСС «Правда»,
125865, ГСП, МОСКВА, А-137,
ул. «Правды», 24.



Рисунок Николая Беленцева



Словно белая свеча
с пламенем-крестом
взмыла над Москвой-рекой
церковь Вознесения
в селе Коломенской.
Давно уже нет села,
позабыли многие,
что воздвигнут храм
в честь рождения
набожного и жестокого
царя Ивана IV,
а церковь стоит —
все такая же стройная,
молодая. И кажется,
что пока эти вечные
стены живы — живы и мы,
и Москва, и Россия.

Фото Николая Маторина

РАБОТНИЦА
РАБОТНИЦА

ЦЕНА 60 коп.

ИНДЕКС 70770



Р. С. Наступит завтра, и к каждой из нас, женщин, придет с букетом цветов любимый муж, друг, коллега, сын. В день 8 Марта мы посмотрим на них и задумаемся: что значат они в нашей жизни — мужчины? Давайте поговорим об этом в следующем номере.